

*TORQUEEDO*



# Cruise 10.0 T

---

Orīginālās lietošanas instrukcijas tulkojums

Latviešu

## Priekšvārds

### Cienījamā kliente, godātais klient!

Mēs ļoti priecājamies, ka mūsu motora koncepcija ir jūs pārliecinājusi. Jūsu Torqeedo Cruise sistēma attiecībā uz piedziņas tehnoloģiju un piedziņas efektivitāti atbilst jaunākajam tehnikas attīstības līmenim.

Tā ir izstrādāta un izgatavota ar vislielāko rūpību, īpaši rūpējoties par komfortu, draudzīgumu lietotājam un drošību, un pirms piegādes tā ir rūpīgi pārbaudīta.

Lūdzu, veltiet laiku, lai rūpīgi izlasītu šo lietošanas instrukciju, lai varētu pareizi rīkoties ar sistēmu un tā jums kalpotu ilgi.

Mēs ticamies arī turpmāk uzlabot uzņēmuma Torqeedo izstrādājumus. Tāpēc, ja jums ir kādi komentāri par mūsu izstrādājumu dizainu un izmantošanu, mēs priecāsimies, ja jūs mūs par to informēsiet.

Kopumā jūs esat laipni aicināti sazināties ar mums jebkurā laikā, ja jums ir kādi jautājumi par Torqeedo izstrādājumiem. Kontaktinformācija ir norādīta uz aizmugurējā vāka. Novēlam, lai šis izstrādājums jums sniedz daudz prieka.

Jūsu Torqeedo komanda

## Satura rādītājs

<b>1. Ievads .....</b>	<b>5</b>		
1.1. Vispārīga informācija par šo instrukciju .....	5		
1.2. Simbolu skaidrojums .....	5		
1.3. Drošības norādījumu uzbūve .....	6		
1.4. Par šo lietošanas instrukciju .....	6		
1.5. Datu plāksnīte .....	7		
<b>2. Aprīkojums un vadības elementi .....</b>	<b>8</b>		
2.1. Piegādes komplektācija .....	8		
2.2. Vadības elementu un komponentu pārskats .....	8		
<b>3. Tehniskie dati .....</b>	<b>10</b>		
<b>4. Drošība .....</b>	<b>11</b>		
4.1. Vispārīgi drošības noteikumi .....	11		
4.1.1. Pamatprincipi .....	11		
4.1.2. Noteikumiem atbilstoša lietošana .....	12		
4.1.3. Paredzama nepareiza lietošana .....	12		
4.1.4. Pirms lietošanas .....	12		
4.1.5. Vispārīgi drošības norādījumi .....	13		
<b>5. Eksploatācijas sākšana .....</b>	<b>17</b>		
5.1. Piedziņas uzstādīšana laivai .....	17		
5.2. Dzieskrūves un skega montāža .....	18		
5.3. Stūres grozītāja montāža .....	20		
5.4. Motora pagriešana .....	21		
5.5. Barošana no akumulatora .....	22		
5.5.1. Piezīmes par barošanu no akumulatora .....	23		
5.5.2. Cruise 10.0 T pievienošana diviem Torqeedo Power 48 5000 akumulatoriem .....	24		
5.5.3. Cruise 10.0 T pievienošana vienam Torqeedo Power 48 5000 akumulatoram .....	24		
5.5.4. Cruise 10.0 T pieslēgums cita ražotāja akumulatoriem (gela, AGM, citi litija akumulatori) .....	25		
5.5.5. Citi patērētāji .....	26		
5.6. Borta datora eksploatācijas sākšana .....	26		
5.6.1. Rādījumi un simboli .....	26		
5.6.2. Borta datora eksploatācijas sākšana ar akumulatoru Power 48 5000 .....	28		
5.6.3. Borta datora eksploatācijas sākšana ar cita ražotāja akumulatoriem .....	29		
5.6.4. Displeja iestatījumi .....	30		
<b>6. Eksploatācija .....</b>	<b>31</b>		
6.1. Avārijapture .....	31		
6.2. Daudzfunkciju displejs .....	32		
6.2.1. Akumulatora uzlādes līmeņa rādījuma izmantošana cita ražotāja akumulatoru lietošanas gadījumā .....	32		
6.3. Braukšanas režīms .....	32		
6.3.1. Brauciena sākšana .....	32		
6.3.2. Braukšana uz priekšu/atpakaļgaitā .....	33		
6.3.3. Brauciena beigšana .....	34		
6.4. Sviru slēdži .....	34		
6.5. Stūres pretestības iestatīšana .....	36		
<b>7. Laivas vilkšana .....</b>	<b>37</b>		

<b>8. Kļūdu ziņojumi</b> .....	<b>38</b>
<b>9. Kopšana un serviss</b> .....	<b>41</b>
9.1. Sistēmas komponentu kopšana .....	41
9.2. Kalibrēšana ar cita ražotāja akumulatoriem .....	41
9.3. Servisa intervāli.....	43
9.3.1. Rezerves daļas .....	44
9.3.2. Aizsardzība pret koroziju .....	44
9.4. Dzieskrūves un skega maiņa .....	45
9.5. Aizsarganodu maiņa .....	47
9.6. Motora uzglabāšana .....	48
<b>10. Vispārīgie garantijas noteikumi</b> .....	<b>49</b>
10.1. Garantija un atbildība .....	49
10.2. Garantijas apjoms .....	49
10.3. Garantijas process .....	50
<b>11. Piederumi</b> .....	<b>51</b>
<b>12. Utilizācija un apkārtējā vide</b> .....	<b>52</b>
12.1. Elektrisko un elektronisko iekārtu atkritumu utilizācija .....	52
12.2. Akumulatoru utilizācija .....	52
<b>13. EK Atbilstības deklarācija</b> .....	<b>53</b>
<b>14. Autortiesības</b> .....	<b>55</b>

## 1. Ievads

### 1.1. Vispārīga informācija par šo instrukciju

Šajā instrukcijā ir aprakstītas visas Cruise sistēmas būtiskās funkcijas.

#### Tostarp ir sniegta šāda informācija:

- Zināšanas par Cruise sistēmas uzbūvi, darbību un īpašībām.
- Informācija par iespējamu bīstamību, tās sekām un pasākumiem, lai izvairītos no apdraudējuma.
- Detalizēta informācija par to, kā izmantot visas funkcijas visā Cruise sistēmas kalpošanas laikā.

Šī instrukcija ir paredzēta, lai atvieglotu Cruise sistēmas darbības un tās drošas lietošanas apguvi atbilstoši paredzētajam lietojumam.

Visiem Cruise sistēmas lietotājiem ir jāizlasa un jāizprot šī instrukcija. Turpmākai lietošanai instrukcija ir jāglabā Cruise sistēmas tuvumā.

Vienmēr izmantojiet instrukcijas spēkā esošo versiju. Spēkā esošo instrukcijas versiju var lejupielādēt tīmekļa vietnē [www.torgeedo.com](http://www.torgeedo.com) cilnē "Servisa centrs". Programmatūras atjauninājumu gadījumā instrukcijā iespējamās izmaiņas.

#### Ja rūpīgi ievērojat šo instrukciju, jūs varat:

- izvairīties no apdraudējumiem;
- samazināt remontu izmaksas un dīkstāves laikus;
- palielināt Cruise sistēmas uzticamību un kalpošanas laiku.

## 1.2. Simbolu skaidrojums

Cruise sistēmas lietošanas instrukcijā ir atrodami šādi simboli, brīdinājumi vai rīkojuma zīmes.



Magnētiskais lauks



Uzmanību – ugunsgrēka risks



Uzmanīgi izlasiet instrukciju



Neuzkāpt vai nenoslogot



Uzmanību – karsta virsma



Uzmanību – strāvas trieciena risks



Uzmanību – bīstamas rotējošas daļas



Neizmest sadzīves atkritumos



Ievērojiet attālumu no elektrokardiostimulatoriem un citiem medicīniskiem implantiem – min. 50 cm

### 1.3. Drošības norādījumu uzbūve

Drošības norādījumi šajā instrukcijā ir attēloti, izmantojot standartizētus attēlus un simbolus. Ievērojiet attiecīgos norādījumus. Atkarībā no rašanās varbūtības un seku smaguma pakāpes tiek izmantotas tālāk aprakstītās bīstamības klases.

#### Drošības norādījumi

#### **BĪSTAMI!**

Tūlītējs augsta riska apdraudējums.

Ja risks netiek novērsts, iespējami nāvējoši vai smagi savainojumi.

#### **BRĪDINĀJUMS!**

Iespējams vidēja riska apdraudējums.

Ja risks netiek novērsts, iespējami nāvējoši vai smagi savainojumi.

#### **UZMANĪBU!**

Zema riska apdraudējums.

Ja risks netiek novērsts, iespējami viegli vai vidēji smagi savainojumi vai materiāli zaudējumi.

#### Norādījumi

#### **NORĀDĪJUMS**

Norādījumi, kas obligāti jāievēro.

Padomi lietotājiem un cita īpaši noderīga informācija.

### 1.4. Par šo lietošanas instrukciju

#### Par šo ekspluatācijas instrukciju

Turpmākajās šīs lietošanas instrukcijas tematiskajās sadaļās ir uzskaitītas visas jūsu DEEP BLUE sistēmas sastāvdaļas un sīkāk izskaidrota to funkcija.

#### Rīkošanās norādījumi

Veicamās darbības ir norādītas numurēta saraksta veidā. Jāievēro darbību secība.

#### Piemērs:

1. Veicamā darbība
2. Veicamā darbība

Rīkošanās norādījuma izpildes rezultāts tiek attēlots šādi:

- ▶ Bultiņa
- ▶ Bultiņa

#### Uzskaitījumi

Uzskaitījumi, kam nav jāievēro obligāta secība, ir attēloti uzskaitījuma punktu saraksta veidā.

#### Piemērs:

- 1. punkts
- 2. punkts

## 1.5. Datu plāksnīte

Katrai Cruise sistēmai ir piestiprināta datu plāksnīte, kurā norādīti galvenie dati saskaņā ar Mašīnu direktīvu 2006/42/EK.

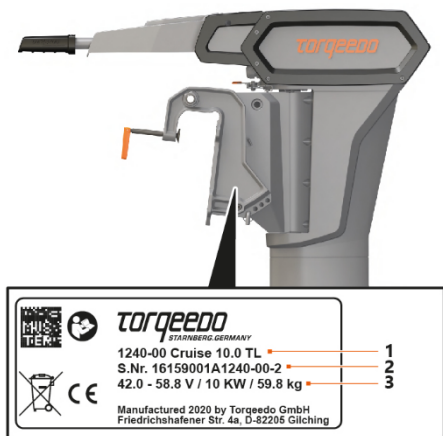

1. att. Datu plāksnīte

- 1 Artikula numurs un motora tips
- 2 Sērijas numurs
- 3 Darba spriegums /nepārtrauktas darbības jauda /svars

## 2. Aprīkojums un vadības elementi

### 2.1. Piegādes komplektācija

Jūsu Torqeedo Cruise sistēmas pilnā piegādes komplektācijā ietilpst tālāk norādītās daļas:

- Motors komplektā ar pilonu, vārpstu un pakalģala stiprinājumu.
- Stūres grozīklis ar iebūvētu displeju un pieslēguma kabeli.
- Dzenskrūve ar stiprināšanas komplektu (5 daļas).
- Skegs ar trim stiprinājuma skrūvēm (M6 no alumīnija).
- Avārijaptures magnētiskā mikroshēma.
- Kabeļu komplekts ar galveno slēdzi un drošinātāju, kā arī sešiem kabeļu tītslēgiem.
- Lietošanas instrukcija.
- Garantijas sertifikāts.
- Iepakojums.
- Stiprināšanas komplekts.
- Servisa žurnāls.
- Sviru slēdži.

### 2.2. Vadības elementu un komponentu pārskats



2. att. Kabeļu komplekts



3. att. Avārijaptures magnētiskā mikroshēma

Cruise sistēma



4. att. Piedziņas daļu un komponentu pārskats

- |   |                              |    |  |
|---|------------------------------|----|--|
| 1 | GPS uztvērējs vārpstas galvā | 9  | Pusgredzena anodi  |
| 2 | Stūres grozīklis             | 10 | Vīļņu aizsarganods   |
| 3 | Pakaļgala stiprinājums       | 11 | Pagriešanas stienis (motora bloķēšanas pozīcijas fiksēšanai) |
| 4 | Īkšķskrūve                   | 12 | Gredzenanodi pie pakaļgala stiprinājuma                      |
| 5 | Urbums 0 12 mm               | 13 | Vadotnes caurule   |
| 6 | Pilons                       | 14 | Bloķēšanas svira   |
| 7 | Skegs                        | 15 | Bremze   |
| 8 | Dzenskrūve                   |    |  |

### 3. Tehniskie dati

Modelis	Cruise 10.0
Maksimālā ieejas jauda	14 kW
Nepārtrauktas darbības ieejas jauda	10 kW
Nominālais spriegums	48 V
Piedziņas jauda	5,6 kW
Svars	60,3 kg (TS), 61,8 kg (TL), 63,0 kg (TXL)
Vārpstas garums	38,5 cm (TS), 51,2 cm (TL), 63,9 cm (TXL)
Dzenskrūves apgriezienu skaits pie maks. apgriezieniem	1400 apgr./min
Vadība	Stūres grozīklis
Sasvērums	+ - 45°
Sasvēršanas ierīce	Elektrohidrauliskā sasvēršana ar aizsardzību pret pārslodzi / aizsardzība pret inerci ar hidrauliskajiem vārstiem
Galsveres ierīce	Manuāli, 4 pakāpes
Bezpakāpju turpgaita/atpakaļgaita	Jā

#### Aizsardzības klase saskaņā ar DIN EN 60529

Komponents	Aizsardzības klase
Motors	IP67
Stūres grozīklis	IP67
Kabeļu komplekts 4,5 m līdz galvenajam slēdzim	IP67
Galvenais slēdzis ar pieslēguma kabeli	IP23

## 4. Drošība

### Drošības ierīces

Drošības ierīce	Funkcija
Avārijaptures magnētiskā mikroshēma	Izraisa tūlītēju enerģijas padeves atvienošanu un Cruise sistēmas izslēgšanu. Pēc tam dzenskrūve apstājas.
Kūstošie drošinātāji	Lai izvairītos no aizdegšanās/pārkaršanas īssavienojuma vai Cruise sistēmas pārslodzes gadījumā. Kopā ar svina akumulatoriem jāizmanto kabeļu komplekts 1969-00.
Stūres grozīklis	Nodrošina, ka Cruise sistēmu var ieslēgt tikai neitrālā stāvoklī, lai izvairītos no nekontrolētas Cruise sistēmas iedarbināšanas.
Elektroniskais drošinātājs	Aizsargā motoru no pārāk lielas strāvas, pārsprieguma un pretējas polaritātes.
Aizsardzība pret pārāk augstu temperatūru	Automātiska jaudas samazināšana elektronikas vai motora pārkaršanas gadījumā.
Motora aizsardzība	Aizsargā motoru no termiskiem un mehāniskiem bojājumiem, ja dzenskrūve tiek bloķēta, piem., saskares ar zemi, ievilkta aukli vai tamlīdzīgu iemeslu dēļ.

## 4.1. Vispārīgi drošības noteikumi

### NORĀDĪJUMS

- Noteikti izlasiet un ievērojiet šajā instrukcijā sniegtos drošības un brīdinājuma norādījumus!
  - Pirms Cruise sistēmas ekspluatācijas sākšanas uzmanīgi izlasiet šo instrukciju.
- Šo norādījumu neievērošanas gadījumā iespējami savainojumi cilvēkiem un materiāli zaudējumi. Uzņēmums Torqeedo neuzņemas atbildību par zaudējumiem, kas radušies tādu darbību dēļ, kas ir pretrunā ar šo instrukciju.

Pilnīgs simbolu skaidrojums ir sniegts **1.2. nodaļā "Simbolu skaidrojums"**.

Attiecībā uz noteiktām darbībām var būt jāievēro noteikti drošības noteikumi. Drošības un brīdinājuma norādījumi ir atrodamī attiecīgajās instrukcijas sadaļās.

#### 4.1.1. Pamatprincipi

Lietojot Cruise sistēmu, jāievēro arī vietējie drošības un negadījumu novēršanas noteikumi.

Cruise sistēma ir izstrādāta un izgatavota ar vislielāko rūpību, īpaši rūpējoties par komfortu, draudzīgumu lietotājam un drošību, un pirms piegādes tā ir rūpīgi pārbaudīta.

Tomēr nepareiza Cruise sistēmas izmantošana var radīt apdraudējumu lietotāja vai trešo personu dzīvībai un veselībai, kā arī var izraisīt lielus materiālos zaudējumus.

#### 4.1.2. Noteikumiem atbilstoša lietošana

Piedziņas sistēma ūdens transportlīdzekļiem.

Cruise sistēma jādarbina ūdenstilpēs, kas nesatur ķīmiskas vielas un ir ar pietiekamu dziļumu.

##### Noteikumiem atbilstoša lietošana ir arī:

- Cruise sistēmas stiprināšana pie šim nolūkam paredzētajiem stiprināšanas punktiem un norādīto griezes momentu ievērošana;
- visu šajā instrukcijā sniegto norādījumu ievērošana;
- kopšanas un servisa intervālu ievērošana;
- tikai oriģinālo rezerves daļu izmantošana.

#### 4.1.3. Paredzama nepareiza lietošana

Jebkāda lietošana, kas nav norādīta 4.1.2. sadaļā "Noteikumiem atbilstoša lietošana", vai to pārsniegšana tiek uzskatīta par noteikumiem neatbilstošu lietošanu. Par kaitējumu, kas radies noteikumiem neatbilstošas lietošanas rezultātā, ir pilnībā atbildīgs lietotājs un ražotājs neuzņemas nekādu atbildību.

Par noteikumiem neatbilstošu lietošanu cita starpā tiek uzskatīta arī:

- dzenskrūves darbināšana ārpus ūdens, tostarp Islaicīga;
- Cruise sistēmas izmantošana pārāk seklos ūdeņos;
- darbināšana ķīmikālijas saturošos ūdeņos;
- Cruise sistēmas lietošana ārpus ūdens transportlīdzekļiem.

#### 4.1.4. Pirms lietošanas

- Cruise sistēmu drīkst darbināt tikai atbilstoši kvalificētas personas, kam piemīt nepieciešamās fiziskās un garīgās spējas. Ievērojiet attiecīgos spēkā esošos valsts noteikumus.
- Instruktažu par Cruise sistēmas darbību un drošības noteikumiem sniegs laivas izgatavotājs vai tirgotājs, vai pārdevējs.
- Kā laivas kapteinis jūs esat atbildīgs par cilvēku drošību uz klāja, kā arī par visu jūsu tuvumā esošo peldlīdzekļu un cilvēku drošību. Tāpēc noteikti ievērojiet laivošanas pamatnoteikumus un uzmanīgi izlasiet šo instrukciju.
- Īpaša piesardzība pat braucot ar nelielu ātrumu jāievēro, ja ūdenī atrodas cilvēki.
- Ievērojiet laivas ražotāja norādījumus par jūsu laivas pieļaujamo motora jaudu. Nepārsniedziet norādītos slodzes un jaudas ierobežojumus.
- Pirms katra brauciena ar mazu jaudu pārbaudiet Cruise sistēmas stāvokli un visas funkcijas (ieskaitot avārijapturi).
- Iepazīstieties ar visām Cruise sistēmas vadības ierīcēm. Svarīgākais ir vajadzības gadījumā spēt ātri apturēt Cruise sistēmu.

## 4.1.5. Vispārīgi drošības norādījumi

**⚠ BĪSTAMI!****Akumulatora gāzu radīts apdraudējums****Iespējami nāvējoši vai smagi savainojumi.**

- Ievērojiet visus drošības norādījumus attiecībā uz izmantotajiem akumulatoriem, kas sniegti attiecīgā akumulatora ražotāja nodrošinātajās instrukcijās.
- Ja akumulators ir bojāts, nelietojiet Cruise sistēmu un informējiet Torqeedo servisu.

**⚠ BĪSTAMI!****Ugunsgrēka un apdegumu risks komponentu pārkaršanas vai karstu virsmu dēļ!****Uguns un karstas virsmas var izraisīt nāvējošus vai smagus savainojumus.**

- Neglabājiet uzliesmojošus priekšmetus akumulatora tuvumā.
- Izmantojiet tikai uzlādes kabeļus, kas ir piemēroti lietošanai ārpus telpām.
- Vienmēr pilnībā atitiniet kabeļu ruļļus.
- Pārkaršanas vai dūmu rašanās gadījumā nekavējoties izslēdziet Cruise sistēmu ar galveno slēdzi.
- Brauciena laikā vai tūlīt pēc tā nepieskarieties motoram vai akumulatora komponentiem.
- Nepieļaujiet stipra mehāniska spēka iedarbību uz Cruise sistēmas akumulatoriem un kabeļiem.

**⚠ BĪSTAMI!****Avārijaptures neiedarbināšana var apdraudēt dzīvību!****Iespējami nāvējoši vai smagi savainojumi.**

- Piestipriniet avārijaptures magnētiskās mikroshēmas auklu pie laivas kapteiņa rokas locītavas vai glābšanas vestes.

**⚠ BĪSTAMI!****Motora atrašanās no pakalģala vai motora stiprinājuma var apdraudēt dzīvību! Iespējami nāvējoši vai smagi savainojumi.**

- Piestipriniet Cruise sistēmu tikai ar M12 skrūvēm.
- Īkšskrūves ir paredzētas kā montāžas palīgīdzekļi. Tāpēc Cruise sistēmas nostiprināšanai ekspluatācijas laikā vienmēr izmantojiet M12 skrūves.

**⚠ BRĪDINĀJUMS!****Savainojumu risks strāvas trieciena dēļ!****Pieskaroties ar neizolētām vai bojātām daļām, var gūt vidēji smagus vai smagus savainojumus.**

- Nekad nemēģiniet pats remontēt Cruise sistēmu.
- Nekad nepieskarieties nodilušiem vai pārtrūkušiem kabeļiem vai acimredzami bojātiem komponentiem.
- Ja pamanāt bojājumu, nekavējoties izslēdziet Cruise sistēmu ar galveno slēdzi un vairs nepieskarieties metāla daļām.
- Izvairieties no saskares ar elektriskajiem komponentiem ūdenī.
- Nepieļaujiet stipra mehāniska spēka iedarbību uz Cruise sistēmas akumulatoriem un kabeļiem.
- Veicot montāžas un demontāžas darbus, vienmēr izslēdziet Cruise sistēmu ar galveno slēdzi.

### BRĪDINĀJUMS!

#### Mehānisks apdraudējums rotējošu komponentu dēļ!

##### Iespējami smagi vai nāvējoši savainojumi.

- Piedziņas vārpstas vai dzenskrūves tuvumā nevalkājiet vaļģu apģērbu vai rotaslietas. Sasieniet vaļģus, garus matus.
- Izslēdziet Cruise sistēmu, ja piedziņas vārpstas vai dzenskrūves tuvumā atrodas cilvēki.
- Neveiciet nekādus apkopes vai tīrīšanas darbus pie piedziņas vārpstas vai dzenskrūves, kad Cruise sistēma ir ieslēgta.
- Darbiniet dzenskrūvi tikai zem ūdens.

### BRĪDINĀJUMS!

#### Savainojumu risks īssavienojuma dēļ!

##### Iespējami smagi vai nāvējoši savainojumi.

- Pirms darba sākšanas pie akumulatoriem vai to tuvumā, noņemiet metāla rotaslietas un pulksteņus.
- Vienmēr novietojiet instrumentus un metāla priekšmetus tā, lai tie nepieskartos akumulatoram.
- Pievienojot akumulatoru, pārlecinieties, ka polaritāte ir pareiza un savienojumi ir stingri.
- Akumulatora spaiļēm jābūt tīrām un bez korozijas.
- Neglabājiet akumulatorus bīstamā veidā kastē vai atvilktnē, piemēram, nepietiekami vēdināmā skapī.

### BRĪDINĀJUMS!

#### Savainojumu risks nesaderīgu akumulatoru dēļ!

##### Iespējami smagi vai nāvējoši savainojumi.

- Pievienojiet tikai identiskus akumulatorus (ražotājs, kapacitāte un vecums).
- Pievienojiet tikai akumulatorus ar vienādu uzlādes līmeni.

### BRĪDINĀJUMS!

#### Savainojumu risks nepareiza kalibrēšanas brauciena dēļ!

##### Iespējams nopietns kaitējums veselībai vai nāve.

- Nostipriniet laivu pie piestātnes vai pietauvošanās vietas tā, lai tā nevarētu norauties.
- Kalibrēšanas laikā uz laivas vienmēr jāatrodas vienam cilvēkam.
- Pievērsiet uzmanību cilvēkiem ūdenī.

### BRĪDINĀJUMS!

#### Savainojumu risks pārkaršanas dēļ!

##### Iespējami smagi vai nāvējoši savainojumi.

- Izmantojiet tikai oriģinālos Torqeedo kabeļu komplektus vai kabeļus ar minimālo kopējo vara kabeļa šķērsgriezumu 70 mm<sup>2</sup>.

### BRĪDINĀJUMS!

#### Nemanevrējama laiva ir bīstama dzīvībai!

##### Iespējams nopietns kaitējums veselībai vai nāve.

- Pirms sākat braucienu, ievāciet informāciju par paredzēto brauciena apgabalu un pievērsiet uzmanību prognozētajiem laikapstākļiem un jūras apstākļiem.
- Atkarībā no laivas izmēra sagatavojiet parasto drošības aprīkojumu (enkuru, airus, sakaru aprīkojumu, ja nepieciešams, palīgdzinēju).
- Pirms brauciena pārbaudiet, vai sistēmai nav mehānisku bojājumu.
- Dodieties braucienā tikai, ja sistēma ir nevainojamā stāvoklī.

**⚠ BRĪDINĀJUMS!**

**Nepareizs atlikušā nobraucamā attāluma novērtējums apdraud dzīvību! Iespējams nopietns kaitējums veselībai vai nāve.**

- Pirms sākat braucienu, ievāciet informāciju par paredzēto brauciena apgabalu, jo borta datora parādītais nobraucamais attālums neņem vērā vēju, straumi un braukšanas virzienu.
- Iepļānojiert pietiekamu rezervi nepieciešamajam nobraucamajam attālumam.
- Darbinot ar citu ražotāju akumulatoriem, kas nesazinās ar datu kopni, uzmanīgi ievadiet pievienotā akumulatora kapacitāti.
- Veiciet kalibrēšanas braucienu vismaz reizi sezonā.

**⚠ BRĪDINĀJUMS!**

**Dzenskrūves radītu grieztu brūču risks!  
Iespējami vidēji smagi vai smagi savainojumi.**

- Netuvojieties dzenskrūvei.
- Ievērojiet drošības noteikumus.
- Pievērsiet uzmanību cilvēkiem ūdenī.

**⚠ BRĪDINĀJUMS!**

**Dzenskrūves radītu savainojumu risks!  
Iespējami vidēji smagi vai smagi savainojumi.**

- Veicot darbus pie dzenskrūves, vienmēr izslēdziet sistēmu ar galveno slēdzi.
- Novēlciet avārijaptures magnētisko mikroshēmu.

**⚠ UZMANĪBU!**

**Savainojumu risks smagas slodzes dēļ  
Iespējams kaitējums veselībai.**

- Neceliet Cruise sistēmu viens un izmantojiet piemērotus celšanas rīkus.

**⚠ UZMANĪBU!**

**Saspiešanas risks motora savēršanas dēļ!  
Iespējami viegli vai vidēji smagi savainojumi.**

- Sasverot motoru, izmantojot sviru slēdžus, pārliecinieties, ka motora tuvumā neatrodas cilvēki.
- Sasverot motoru, nelieciert rokas mehānismos.

**⚠ UZMANĪBU!**

**Akumulatora bojājums!  
Iespējama akumulatora dziļā izlāde un elektrolīta izraisīta korozija.**

- Nepievienojiet citas ierīces (piemēram, zivju meklētājus, gaismas, radio utt.) tam pašam akumulatora blokam, kas darbina motorus.

**⚠ UZMANĪBU!**

**Piedzīnas komponentu bojājumi, saskaroties ar zemi vilkšanas laikā! Iespējami materiāli zaudējumi.**

- Brauciena laikā pārliecinieties, ka dzenskrūve un skegs nevar saskarties ar zemi.

**⚠ UZMANĪBU!**

**Cruise sistēmas bojājumi, izmantojot savēršanas bloķētāju vilkšanas laikā!  
Iespējami materiāli zaudējumi.**

- Sasvērtā motora nostiprināšanai vilkšanas laikā neizmantojiet savēršanas bloķētāju pie pakaļgala stiprinājuma.
- Vilkšanas laikā vārpstas nostiprināšanai izmantojiet piemērotu balstu, piemēram, koka klučus vai līdzīgus priekšmetus.

**⚠ UZMANĪBU!**

**Akumulatora vai citu elektrisko patērētāju bojājumi īssavienojuma dēļ!  
Iespējami materiāli zaudējumi.**

- Veicot darbus pie akumulatora, vienmēr izslēdziet sistēmu ar galveno slēdzi.
- Ja izmantojat Torqeedo Power 48 5000, arī tam jābūt izslēgtam.
- Pievienojot akumulatorus, vispirms pievienojiet sarkano pozitīvo kabeli un pēc tam melno negatīvo kabeli.
- Atvienojot akumulatorus, vispirms noņemiet melno negatīvo kabeli un pēc tam sarkano pozitīvo kabeli.
- Nekad nesamainiet polaritāti.

**⚠ UZMANĪBU!**

**Apdegumu risks karsta motora dēļ!  
Iespējami viegli vai vidēji smagi savainojumi.**

- Nekad nepieskarieties motoram brauciena laikā un neilgi pēc tā.

**⚠ UZMANĪBU!**

**Saspiešanas risks nekontrolētas motora nokrišanas dēļ!  
Iespējami viegli vai vidēji smagi savainojumi.**

- Sasverot motoru, vienmēr izmantojiet sasvēršanas bloķētāju.

**NORĀDĪJUMS**

Avārijaptures magnētiskā mikroshēma var nodzēst magnētiskos datu nesējus.  
Netuviniet avārijaptures magnētisko mikroshēmu magnētiskiem datu nesējiem.

## 5. Ekspluatācijas sākšana

### NORĀDĪJUMS

Uzstādot piekarināmo motoru, pārļiecinieties par stabilitāti. Pieslēdziet stūres grozīkli un akumulatorus laivai tikai pēc piedziņas uzstādīšanas.

### 5.1. Piedziņas uzstādīšana laivai

#### ⚠ BĪSTAMI!

**Motora atrašanās no pakaļgala vai motora stiprinājuma var apdraudēt dzīvību! Iespējami nāvējoši vai smagi savainojumi.**

- Piestipriniet Cruise sistēmu tikai ar M12 skrūvēm.
- Īkšķskrūves ir paredzētas kā montāžas palīgildzēkļi. Tāpēc Cruise sistēmas nostiprināšanai ekspluatācijas laikā vienmēr izmantojiet M12 skrūves.

#### ⚠ UZMANĪBU!

**Savainojumu risks smagas slodzes dēļ iespējams kaitējums veselībai.**

- Neceliet Cruise sistēmu viens un izmantojiet piemērotus celšanas rīkus.



5. att. Pakaļgala stiprinājums

- |   |             |   |                             |
|---|-------------|---|-----------------------------|
| 1 | Īkšķskrūves | 2 | Iespīlēšanas skavas caurumi |
|---|-------------|---|-----------------------------|
1. Izņemiet Cruise sistēmas piegādes komplektā esošās daļas no iepakojuma.
  2. Piekariet piedziņu pie laivas pakaļgala vai motora stiprinājuma, izmantojot celtni, kuru drīkst darbināt tikai apmācīts, pilnvarots personāls.
  3. Stingri pievelciet abas īkšķskrūves (1).
  4. Papildus nostipriniet piedziņu ar četrām M12 stiprinājuma skrūvēm, pieskrūvējot piedziņu pie laivas pakaļgala caur caurumiem pakaļgala stiprinājuma iespīlēšanas skavās (2).

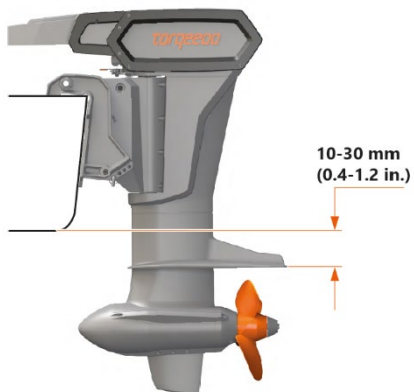

6. att. Montāžas pozīcija

Piestiprinot motoru laivai, pārliecinieties, ka dzenskrūve ir uzstādīta vismaz 10-30 mm zem laivas korpusa.

## 5.2. Dzenskrūves un skega montāža

### Skega montāža

#### **⚠ BRĪDINĀJUMS!**

**Dzenskrūves radītu savainojumu risks!**

**Iespējami vidēji smagi vai smagi savainojumi.**

- Veicot darbus pie dzenskrūves, vienmēr izslēdziet sistēmu ar galveno slēdzi.
- Novelciet avārijaptures magnētisko mikroshēmu.

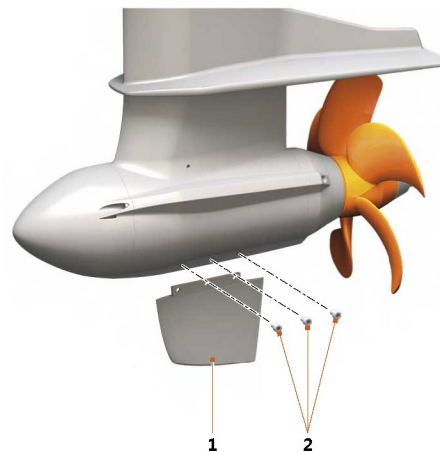

7. att. Skega stiprinājums

1 Skegs

2 Alumīnija skrūves

1. Iespraudiet skegu (1) tam paredzētajā iegriezumā.
2. Pievelciet trīs alumīnija skrūves (2) ar 2 Nm.
3. Pārbaudiet, vai alumīnija skrūves (2) ir stingri pievilkta.

### Dzenskrūves montāža

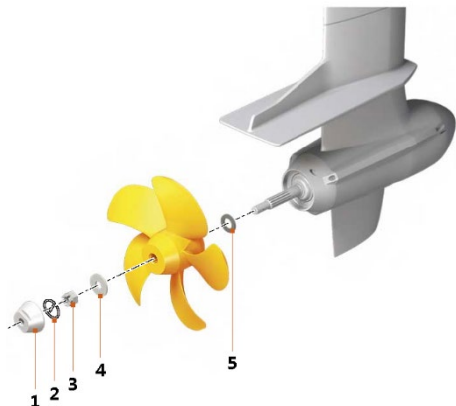

8. att. Dzenskrūves stiprinājums

- |                    |                                |
|--------------------|--------------------------------|
| 1 Vārpstas anods   | 4 Paplāksne                    |
| 2 Šķelttapa        | 5 Aksiālā piespiedējapoplāksne |
| 3 Vainaguzgrieznis |                                |

1. Uzspraudiet aksiālo piespiedējapoplāksni uz vārpstas ar slīpumu pret motoru.
2. Uzspiediet dzenskrūvi uz vārpstas līdz atdurei.

3. Ielieciet starpā paplāksni (4) un uzskrūvējiet vainaguzgriezni (3) (sprūdatslēga SW 24).
4. Pievelciet vainaguzgriezni (3) ar 5 Nm un turpiniet to griezt, līdz vainaguzgriežņa (3) sprauga un caurums sakrīt.
5. Iebīdiet jaunu šķelttapa (2) un nostipriniet.
6. Uzskrūvējiet vārpstas anodu (1) (10 Nm).

### 5.3. Stūres grozīkļa montāža



- 1 Paplāksne
- 2 Skrūve M8x16

- 3 Stūres grozīklis
- 4 Kabelis

Stūres grozīkļa montāžai jāizpilda šādas darbības:

1. Pievienojiet kabelus (4) ar stiprinājumiem.
2. Ievietojiet stūres grozīkli (3).
3. Nostipriniet stūres grozīkli ar divām M8x16 skrūvēm (2) un divām paplāksnēm (1).
4. Stingri pievelciet skrūves ar griezes momentu 17 Nm.

## 5.4. Motora pagriešana



9. att. Pagriešanas stieņa stiprinājuma šķelttapa

### 1 Stiprinājuma šķelttapa

Sasvēršanas mehānisms ļauj sasvērt motoru.

Sasverot motoru var izņemt no ūdens (piem., kad tas netiek lietots, piestājot krastā vai seklā ūdenī).

Pagriešana ļauj novietot motoru optimāli attiecībā pret ūdens virsmu. Šim nolūkam ir paredzētas 4 iespējamās pagriešanas pozīcijas (2).

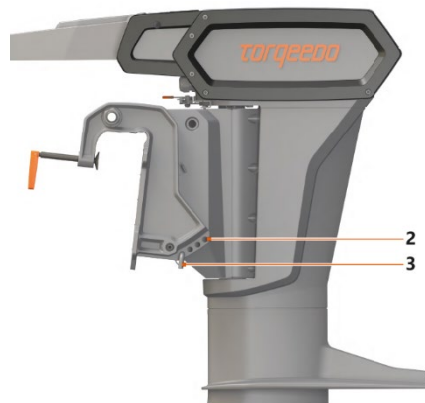

10. att. Pagriešanas pozīcijas

### 2 Pagriešanas pozīcijas pie pakalģala stiprinājuma

### 3 Pagriešanas stienis stiprinājuma

Lai novietotu motoru optimāli attiecībā pret ūdens virsmu, ir jāveic vairākas darbības:

1. Pagrieziet motoru hidrauliski uz augšu, izmantojot sviras slēdži, **skatiet 6.4. nodaļu "Sviras slēdži"**.
2. Izņemiet stiprinājuma šķeltni (1) no pagriešanas stieņa (3) un izvelciet pagriešanas stieni (3) no pakalģala stiprinājuma.
3. Izvēlieties vajadzīgo pagriešanas pozīciju.
4. Iespraidiet pagriešanas stieni (3) pakalģala stiprinājuma atbilstošajā pagriešanas pozīcijā (2).
  - ▶ Pagriešanas stienis (3) jāiesprauž cauri abām pakalģala stiprinājuma sānu sienām.
5. Nostipriniet pagriešanas stieni (3) ar stiprinājuma šķeltni (1).
6. Pagrieziet motoru hidrauliski uz leju, izmantojot sviras slēdži, līdz motors pieskaras pagriešanas stienim (3).

## 5.5. Barošana no akumulatora

Veiktspējas un lietošanas ērtuma nolūkos Torqeedo iesaka pievienot litija akumulatorus Power 48 5000. Principā Cruise modeļus var darbināt arī ar svina-skābes, svina-gela, AGM vai litija bāzes akumulatoriem.

### BRĪDINĀJUMS!

**Savainojumu risks nesaderīgu akumulatoru dēļ!**

**Iespējami smagi vai nāvējoši savainojumi.**

- Pievienojiet tikai identiskus akumulatorus (ražotājs, kapacitāte un vecums).
- Pievienojiet tikai akumulatorus ar vienādu uzlādes līmeni.

### BRĪDINĀJUMS!

**Savainojumu risks īssavienojuma dēļ!**

**Iespējami smagi vai nāvējoši savainojumi.**

- Pirms darba sākšanas pie akumulatoriem vai to tuvumā, noņemiet metāla rotaslietas.
- Vienmēr novietojiet instrumentus un metāla priekšmetus tā, lai tie nepieskartos akumulatoram.
- Pievienojot akumulatoru, pārliedzieties, ka polaritāte ir pareiza un savienojumi ir stingri.
- Akumulatora spailēm jābūt tīrām un bez korozijas.
- Neglabājiet akumulatorus bīstamā veidā kastē vai atvilktnē, piemēram, nepietiekami vēdināmā skapī.

### UZMANĪBU!

**Akumulatora vai citu elektrisko patērētāju bojājumi īssavienojuma dēļ!**

**Iespējami materiāli zaudējumi.**

- Veicot darbus pie akumulatora, vienmēr izslēdziet sistēmu ar galveno slēdži.
- Ja izmantojat Torqeedo Power 48 5000, arī tam jābūt izslēgtam.
- Pievienojot akumulatorus, vispirms pievienojiet sarkano pozitīvo kabeli un pēc tam melno negatīvo kabeli.
- Atvienojot akumulatorus, vispirms noņemiet melno negatīvo kabeli un pēc tam sarkano pozitīvo kabeli.
- Nekad nesamainiet polaritāti.

### NORĀDĪJUMS

Nevelciet kabelus ap asām malām un uzlieciet vāciņus visām vaļējām spailēm.

### 5.5.1. Piezīmes par barošanu no akumulatora

Torqeedo parasti iesaka izmantot lītiņa akumulatorus Power 48 500.

Svina akumulatoru izmantošanas gadījumā ievērojiet šādus nosacījumus:

- Nekad neizmantojiet startera akumulatorus, jo tie dziļākas izlādes gadījumā tiks neatgriezeniski bojāti jau pēc dažiem cikliem.
- Ja ir jāizmanto svina akumulatori, ieteicams izmantot tā sauktos vilces akumulatorus. Šie akumulatori ir paredzēti vidējam izlādes dziļumam ciklā 80%.
- Var izmantot arī tā sauktos jūras akumulatorus. Šiem akumulatoru veidiem obligātais izlādes dziļums ir vismaz 50%. Tāpēc ieteicams izmantot akumulatorus ar vismaz 400 Ah.

Lai aprēķinātu darbības laiku un nobraucamo attālumu, ir svarīga akumulatora pieejamā kapacitāte. Tā ir norādīta vatstundās [Wh]. Vatstundu skaitu var viegli salīdzināt ar norādīto motora ieejas jaudu vatos [W]:

- Cruise 10.0 T ieejas jauda ir 10 000 W.
- Darbojoties ar pilnu gāzi, tas stundas laikā patērē 10 000 Wh.

Ja izmantojat sistēmu tikai ar vienu Torqeedo Power 48 5000 akumulatoru, sistēma tiek noregulēta uz 6300 W maksimālo ieejas jaudu.

Akumulatora nominālo kapacitāti [Wh] aprēķina, reizinot uzlādi [Ah] ar nominālo spriegumu [V]. Tātad 12 V un 100 Ah akumulatora nominālā jauda ir 1200 Wh.

Svina-skābes, svina-gela un AGM akumulatoriem šādi aprēķināto nominālo kapacitāti nevar pilnībā nodrošināt. Tas ir saistīts ar svina akumulatoru ierobežoto augstas strāvas darbību. Lai novērstu šo efektu, ieteicams izmantot lielus akumulatorus. Lītiņa akumulatoriem šo efektu praktiski var neņemt vērā.

Nobraucamo attālumu un darbības laiku papildus faktiskajai pieejamajai akumulatora kapacitātei būtiski ietekmē laivas tips, izvēlētais jaudas līmenis (jo lielāks ātrums, jo mazāks darbības laiks un nobraucamais attālums) un svina akumulatoru gadījumā āra temperatūra.

Ieteicams izmantot lielākus akumulatorus, nevis paralēli savienot vairākus akumulatorus.

Tādējādi tiek:

- novērsti drošības riski, ko rada akumulatoru savienošana;

- tiek novērsta negatīvā ietekme uz kopējo akumulatoru sistēmu (jaudas zudums, tā sauktā "driftēšana"), ko izraisa jaudas atšķirības starp akumulatoriem, kas rodas savienojuma laikā vai laika gaitā;
- samazināti zudumi kontaktos.

### NORĀDĪJUMS

Uzlādējot akumulatorus, vienmēr izmantojiet galvaniski izolētus lādētājus. Katram akumulatoram ieteicams nodrošināt atsevišķu lādētāju. Jūsu specializētais izplatītājs noteikti var jums palīdzēt izvēlēties. Uzlādes laikā pagrieziet kabeļa galveno slēdzi pozīcijā "OFF" (Izslēgts). Tādējādi tiek novērsta iespējama elektrolīta izraisīta korozija.

### NORĀDĪJUMS

Ja kāds akumulators sabojājas, ieteicams nomainīt arī pārējos akumulatorus

### 5.5.2. Cruise 10.0 T pievienošana diviem Torqeedo Power 48 5000 akumulatoriem

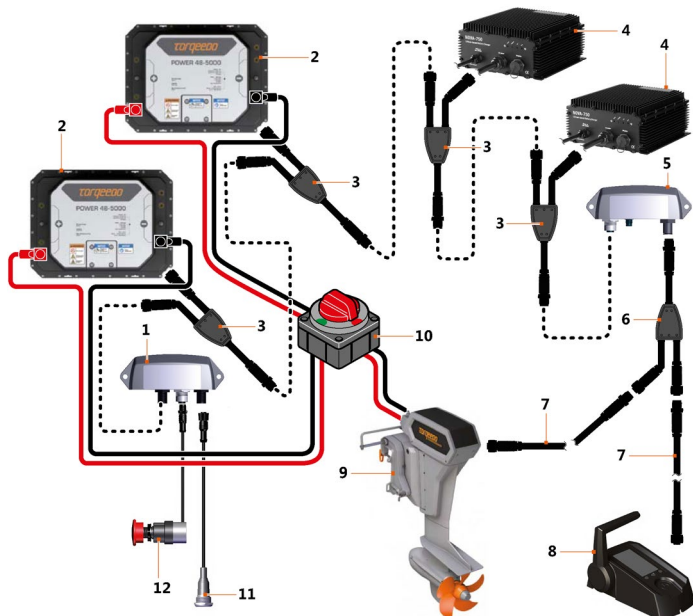

11. att. Power 48 5000 pieslēgumu shēma

Cruise 10.0 T nodrošina lielu jaudu pie zema sprieguma.. Tāpēc darbības laikā plūst stipra strāva. Tāpēc savienojiet Cruise 10.0 T ar abiem Power 48 5000 akumulatoriem, kā parādīts "11. att. Power 48 5000 pieslēgumu shēma".

### 5.5.3. Cruise 10.0 T pievienošana vienam Torqeedo Power 48 5000 akumulatoram

1. Vispirms no oriģinālā kabeļu komplekta noņemiet melno kabeli un pēc tam sarkano kabeli.
2. Pievienojiet kabeli pie akumulatora.

Ja izmantojat sistēmu tikai ar vienu Torqeedo Power 48 5000 akumulatoru, sistēma tiek noregulēta uz 6300 W maksimālo ieejas jaudu.

### 5.5.4. Cruise 10.0 T pieslēgums cita ražotāja akumulatoriem (gela, AGM, citi litija akumulatori)

#### ⚠ BRĪDINĀJUMS!

Savainojumu risks pārkaršanas dēļ!

Iespējami smagi vai nāvējoši savainojumi.

- Izmantojiet tikai oriģinālos Torqeedo kabeļu komplektus vai kabeļus ar minimālo kopējo vara kabeļa šķērsgriezumu 70 mm<sup>2</sup>.

#### NORĀDĪJUMS

Cita ražotāja akumulatorus drīkst uzstādīt tikai kvalificētas personas.

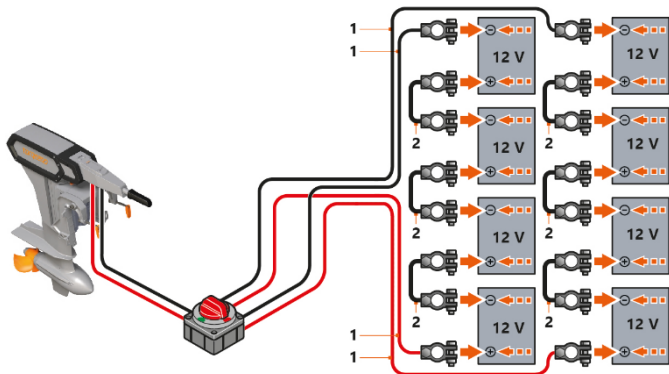

12. att. Svina akumulatoru pieslēgumu shēma

1 Kabeļu komplekts

2 Kabeļu tiltslēgs

Ja izmantojat svina akumulatorus (gela/AGM), ieteicams izmantot akumulatorus ar vismaz 150 Ah katram akumulatoram. Akumulatori tiek savienoti divās grupās pa četriem virknē savienotiem akumulatoriem, **skatiet "12. att. Svina akumulatoru pieslēgumu shēma"**. Izmantojiet šim nolūkam piegādāto kabeļu komplektu.

Akumulatoru virknes slēgumam izmantojiet svina akumulatoriem paredzētu kabeļu komplektu Cruise 10.0 (Art. Nr. 1940-00, **skatiet 11. nodaļu "Piederumi"**).

Ja jūs darbināt Cruise 10.0 T ar tikai diviem svina akumulatoriem (gela/AGM), jums jāizmanto kabeļu komplekts ar vismaz 70 mm<sup>2</sup> (nav iekļauts piegādes komplektā). Šajā jautājumā sazinieties ar laivu elektriķi.

Sarežģītākas akumulatoru bloku elektroinstalācijas gadījumā konsultējieties ar laivu elektriķi.

#### NORĀDĪJUMS

Izmantojiet tikai akumulatorus, kuriem nav nepieciešama apkope un kas nesatur gāzi.

1. Pārbaudiet, vai kabeļu komplekta galvenais slēdzis atrodas pozīcijā "OFF" (Izslēgts) vai "0". Ja nepieciešams, pārslēdziet to pozīcijā "OFF" (Izslēgts) vai pozīcijā "0".
2. Pieslēdziet kabeļu komplektu, kā parādīts diagrammās.

#### NORĀDĪJUMS

Pārļiecinieties, vai pozitīvās un negatīvās spaiļes ir pareizi savienotas ar poliem (var noteikt pēc uzdrukas uz akumulatoriem un spaiļēm).

3. Ieslēdziet galveno slēdzi pozīcijā "ON" (Ieslēgts) vai pozīcijā "I".
  - ▶ Akumulatori ir savienoti ar motoru.

### 5.5.5. Citi patērētāji

#### **⚠ UZMANĪBU!**

##### **Akumulatora bojājums!**

**Iespējama akumulatora dziļā izlāde un elektrolīta izraisīta korozija.**

Nepievienojiet citus patērētājus (piemēram, zivju meklētājus, gaismas, radio utt.) pie tā paša akumulatoru bloka, kas darbina motorus.

Torqueedo iesaka citu patērētāju vajadzībām vienmēr pievienot atsevišķu akumulatoru.

### 5.6. Borta datora eksploatācijas sākšana

#### 5.6.1. Rādījumi un simboli

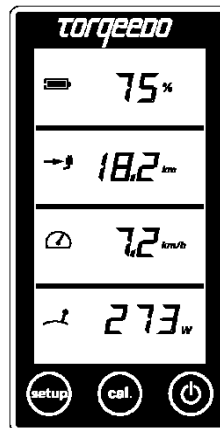

13. att. Daudzfunkciju displejs

Stūres grozītālis ir aprīkots ar iebūvētu displeju vai borta datoru ar trim taustiņiem.

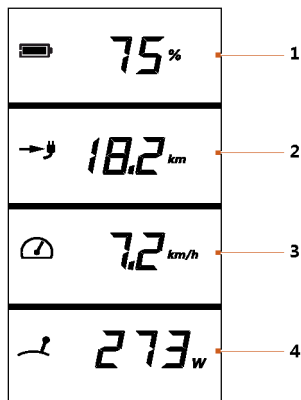

14. att. Daudzfunkciju displeja pārskats

- |  |                                   |
|--|-----------------------------------|
| 1 Akumulatora uzlādes līmenis procentos                | 3 Ātrums attiecībā pret zemi      |
| 2 Atlikušais nobraucamais attālums pie faktiskā ātruma | 4 Pašreizējā patērētā jauda vatos |

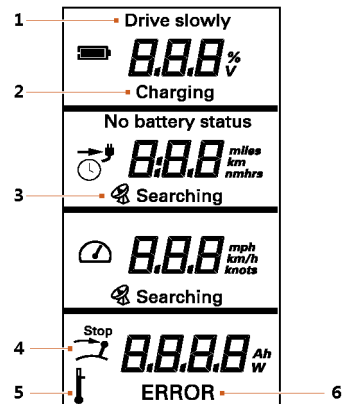

15. att. Daudzfunkciju displeja iestatīšanas izvēlnē

- |                             |                             |
|-----------------------------|-----------------------------|
| 1 Drive slowly (Lēna gaita) | 4 Stop (Apturēt)            |
| 2 Charging (Uzlāde)         | 5 Temperature (Temperatūra) |
| 3 Searching (Meklēšana)     | 6 Error (Kļūda)             |

<b>Drive slowly (1)</b>	Parādās, kad akumulatora kapacitāte ir <30%.
<b>Charging (2)</b>	Tiek parādīts uzlādes laikā (tikai ar Power 48 5000).
<b>Searching (3)</b>	Integrētais GPS modulis meklē satelīta signālu, lai noteiktu ātrumu. Kamēr netiek uztverts GPS signāls, displejā otrajā laukā vienmēr ir redzams "atlikušais darbības laiks ar pašreizējo ātrumu" (laika rādījums) un pulksteņa simbols. Ja atlikušais darbības laiks ir ilgāks par 10 stundām, atlikušais darbības laiks tiek rādīts veselās stundās. Ja tas ir īsāks, tiek rādītas stundas un minūtes.  GPS modulis pārtrauc meklēšanu, ja piecu minūšu laikā netiek uztverts signāls. Lai atkārtoti aktivizētu meklēšanu, sistēma ir jāizslēdz un vēlreiz jāieslēdz, izmantojot ieslēgšanas/izslēgšanas pogu.
<b>Stop (4)</b>	Šis simbols parādās, ja droseļvārsta svira ir jāpārvieto neitrālā pozīcijā (apturēšanas pozīcija). Tas ir nepieciešams, pirms var sākt braukšanu.
<b>Temperature (5)</b>	Šis simbols parādās, ja ir pārāk augsta motora vai akumulatoru temperatūra (darbinot ar Power 48 5000). Tādā gadījumā motors automātiski samazina jaudu.
<b>Error (6)</b>	Kļūdas gadījumā apakšējā laukā tiek parādīts simbols "Error" un kļūdas kods. Kods norāda, kurš komponents ir izraisījis kļūdu, kā arī kļūdas veidu. Detalizēta informācija par kļūdu kodiem ir sniegta <b>odaļā "Kļūdu ziņojumi"</b> .

## 5.6.2. Borta datora eksploatācijas sākšana ar akumulatoru Power 48 5000

Lai veiksmīgi uzsāktu eksploatāciju, Cruise sistēmai jāspēj sazināties ar esošajiem akumulatoriem.

Lai izveidotu saziņu starp akumulatoru un Cruise sistēmu, akumulatori vienu reizi ir jāreģistrē sistēmā.

1. Pārbaudiet, vai akumulatoru bloks ir pareizi pievienots motoram. Pārbaudiet arī strāvas un datu kabeļu savienojumus akumulatoru blokā.
2. Pagrieziet galveno slēdzi kabeļu komplektā ieslēgtā pozīcijā.
3. Nospiediet ieslēgšanas/izslēgšanas pogu motora tālvadības droseļvārstā.
4. Sistēmas sāknēšanas laikā (visi simboli tiek parādīti vienlaikus) nekavējoties nospiediet pogu CAL.
  - ▶ Cruise sistēmas komponenti izveido savstarpējos savienojumus.
  - ▶ Displejā tiek parādīts rādījums ENU (Enumeration – numurēšana) un progresa rādītājs.
  - ▶ Pēc procesa pabeigšanas tiek parādīts divkārtšs pievienoto Power 48 5000 akumulatoru skaits.
5. Restartējiet sistēmu ar ieslēgšanas/izslēgšanas pogu.
  - ▶ Uzlādes stāvokli var nolasīt displejā.

## NORĀDĪJUMS

Ja akumulatori tiek nomainīti, numurēšana jāveic no jauna.

### 5.6.3. Borta datora ekspluatācijas sākšana ar cita ražotāja akumulatoriem

1. Izpildiet 1.–3. darbību, kas norādītas **5.6.2. nodaļā "Ekspluatācijas sākšana ar akumulatoru Power 48 5000"**.
2. Nospiediet taustiņu Setup, lai atvērtu iestatīšanas izvēlni.
3. Ar taustiņu CAL atlasiet borta datorā informāciju par akumulatoru.
  - ▶ Izvēlieties Li litija akumulatoru gadījumā vai Pb svina-gela vai AGM akumulatoru gadījumā.
4. Apstipriniet izvēli ar taustiņu Setup.
5. Ievadiet ar motoru savienotā akumulatoru bloka lielumu ampērstundās.
  - ▶ Tā kā izvēlei ir pieejamas daudzas iespējas, vērtību izvēlas ar drošējvārsta sviru.
6. Apstipriniet izvēli ar taustiņu Setup.
  - ▶ Kad izvēle ir veikta, iestatīšanas izvēlne aizveras.

## NORĀDĪJUMS

Lūdzu, ņemiet vērā, ka diviem virknē savienotiem akumulatoriem, katrs ar 12 voltiem un 200 Ah, kopējā kapacitāte ir 200 Ah pie 24 voltiem (nevis 400 Ah).

## NORĀDĪJUMS

Kapacitāti procentos un atlikušo nobraucamo attālumu var parādīt tikai pēc pilnīgas iestatīšanas un pirmās kalibrēšanas, **skatiet 6.2.1. nodaļu "Akumulatora līmeņa indikatora lietošana, izmantojot cita ražotāja akumulatorus"**.

Rādījuma piemērs normālā darbības režīmā, ja nav veikta iestatīšana:

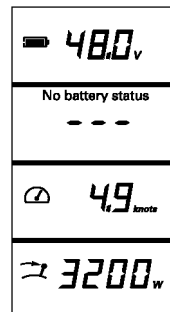

16. att. Daudzfunkciju displejs bez iestatīšanas

Rādījuma piemērs normālā darbības režīmā, ja ir veikta iestatīšana:

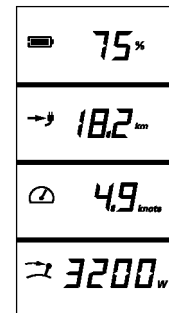

17. att. Daudzfunkciju displejs ar iestatīšanu

### 5.6.4. Displeja iestatījumi

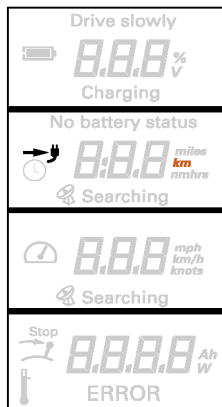

18. att. Daudzfunkciju displeja iestatīšanas izvēlne

Iestatīšanas izvēlnē varat izvēlēties displejā parādīto vērtību mērvienības (oranžā krāsā).

1. Nospiediet taustiņu Setup, lai atvērtu iestatīšanas izvēlni.
2. Ar taustiņu CAL izvēlieties mērvienību, kādā jāparāda atlikušais nobraucamais attālums.
  - ▶ Jūs varat izvēlēties kilometrus, amerikāņu jūdzes, jūras jūdzes vai stundas.
3. Apstipriniet izvēli ar taustiņu Setup.
  - ▶ Tiek parādīts ātruma rādītāja iestatījums.
4. Ar taustiņu CAL izvēlieties mērvienību, kādā jāparāda ātrums.
  - ▶ Jūs varat izvēlēties kilometrus stundā, jūdzes stundā vai mezglus.
5. Apstipriniet izvēli ar taustiņu Setup.
  - ▶ Tiek parādīts akumulatora uzlādes līmeņa iestatījums.

6. Ar taustiņu CAL izvēlieties mērvienību, kādā jāparāda akumulatora uzlādes līmenis.
  - ▶ Varat izvēlēties voltus vai procentus.
7. Apstipriniet izvēli ar taustiņu Setup.

## 6. Ekspluatācija

### BRĪDINĀJUMS!

**Nemanevrējama laiva ir bīstama dzīvībai!**

**Iespējams nopietns kaitējums veselībai vai nāve.**

- Pirms sākat braucienu, ievāciet informāciju par paredzēto brauciena apgabalu un pievērsiet uzmanību prognozētajiem laikapstākļiem un jūras apstākļiem.
- Atkarībā no laivas izmēra sagatavojiet parasto drošības aprīkojumu (enkuru, airus, sakaru aprīkojumu, ja nepieciešams, palīgdzinēju).
- Pirms brauciena pārbaudiet, vai sistēmai nav mehānisku bojājumu.
- Dodieties braucienā tikai, ja sistēma ir nevainojamā stāvoklī.

### 6.1. Avārijapture

#### BĪSTAMI!

**Avārijaptures nedarbošanās var apdraudēt dzīvību!**

**Iespējami nāvējoši vai smagi savainojumi.**

- Piestipriniet avārijaptures magnētiskās mikroshēmas auklu pie laivas kapteiņa rokas locītavas vai glābšanas vestes.

#### NORĀDĪJUMS

- Pirms katras palaišanas pārbaudiet avārijaptures darbību ar mazu motora jaudu.
- Ārkārtas situācijās nekavējoties iedarbiniet avārijapturi.
- Avārijapturi lielas jaudas apstākļos izmantojiet tikai ārkārtas gadījumā. Atkārtoti aktivizējot avārijapturi ar lielu jaudu, tiek noslogota Cruise sistēma un var tikt bojāta akumulatora elektronika.

**Pastāv trīs dažādas iespējas, kā ātri apturēt Cruise sistēmu:**

- pārslēgt stūres grozīkli neitrālā pozīcijā;
- pavilkt avārijaptures magnētiskās mikroshēmas auklu;
- pārslēgt akumulatora galveno slēdzi pozīcijā "OFF" (Izslēgts) vai nulles pozīcijā.

#### NORĀDĪJUMS

Ja motors darbības laikā tiek apturēts ar akumulatora galveno slēdzi, servisa partnerim nekavējoties jānomaina akumulatora galvenais slēdzis.

#### NORĀDĪJUMS

Ja esat pavilcis avārijaptures magnētisko mikroshēmu, pirms turpināt braucienu, vispirms jāpārslēdz svira nulles pozīcijā. Pēc tam uzlieciet magnētisko mikroshēmu. Pēc dažām sekundēm braucienu var turpināt.

## 6.2. Daudzfunkciju displejs

### 6.2.1. Akumulatora uzlādes līmeņa rādītāja izmantošana cita ražotāja akumulatoru lietošanas gadījumā

#### BRĪDINĀJUMS!

**Nepareizs atlikušā nobraucamā attāluma novērtējums apdraud dzīvību! Iespējams nopietns kaitējums veselībai vai nāve.**

- Pirms sākat braucienu, ievāciet informāciju par paredzēto brauciena apgabalu, jo borta datora parādītais nobraucamais attālums neņem vērā vēju, straumi un braukšanas virzienu.
- Ieplānojiēt pietiekamu rezervi nepieciešamajam nobraucamajam attālumam.
- Darbinot ar citu ražotāju akumulatoriem, kas nesazinās ar datu kopni, uzmanīgi ievadiet pievienotā akumulatora kapacitāti.
- Veiciet kalibrēšanas braucienu vismaz reizi sezonā.

Borta datorā parādītajā nobraucamā attālumā aprēķinā nav ņemtas vērā vēja, straumes un braukšanas virziena izmaiņas. Vēja, straumes un braukšanas virziena izmaiņu dēļ nobraucamais attālums var būt būtiski mazāks, nekā parādīts.

Darbinot Cruise sistēmu ar cita ražotāja akumulatoriem, kas nesazinās ar motoru, izmantojot datu kopni (nevis Torqeedo akumulatoriem), var tikt parādīta nepareiza informācija par nobraucamo attālumu:

- Ja iestatīšanas izvēlnē ir iestatīta nepareiza akumulatora kapacitāte.
- Ja ilgākā lietošanas periodā netiek veikts kalibrēšanas process, ar kura palīdzību borta dators var analizēt un ņemt vērā akumulatora novecošanos, **skatiet 9.2. nodaļu "Kalibrēšana ar cita ražotāja akumulatoriem"**.

Brauciena laikā borta dators mēra patērēto enerģiju un pēc tās nosaka akumulatora uzlādi procentos un atlikušo nobraucamo attālumu, pamatojoties uz pašreizējo ātrumu.

Atlikušā nobraucamā attāluma aprēķinā nav ņemts vērā, ka AGM/gēla akumulatori nevar nodrošināt pilnu jaudu pie lielākām strāvas vērtībām.

Atkarībā no izmantotajiem akumulatoriem šis efekta dēļ iespējams, ka akumulatora uzlādes indikators joprojām rāda salīdzinoši augstu uzlādes līmeni procentos, bet atlikušais nobraucamais attālums ir relatīvi mazs.

Lai izmantotu akumulatora uzlādes līmeņa un atlikušā nobraucamā attāluma rādītumu, veiciet šīs darbības:

#### Pirms brauciena uzsākšanas ar pilnībā uzlādētu akumulatoru

1. Divas reizes pēc kārtas īsi nospiediet taustiņu CAL.
  - ▶ Displejā tiek parādīts uzlādes līmenis 100%.

#### NORĀDĪJUMS

Spiediet taustiņu tikai, ja akumulators ir pilnībā uzlādēts. Ja uzlādes līmenis nav iestatīts uz 100%, borta dators aprēķinam izmanto pēdējo saglabāto uzlādes līmeni.

## 6.3. Braukšanas režīms

### 6.3.1. Brauciena sākšana

#### NORĀDĪJUMS

- Ja komponentiem vai kabeļiem ir redzami bojājumi, Cruise sistēmu nedrīkst ieslēgt.
- Pārliecinieties, ka visi uz klāja esošie cilvēki valkā glābšanas vesti.
- Pirms iedarbināšanas piestipriniet avārijaptures auklu pie plaukostas locītavas vai glābšanas vestes.
- Brauciena laikā pastāvīgi jākontrolē akumulatora uzlādes līmenis.

#### NORĀDĪJUMS

Brauciena pārtraukumos, kad laivas tuvumā peldas cilvēki: Noņemiet avārijaptures magnētisko mikroshēmu, lai nejausī neiedarbinātu Cruise sistēmu.

**Motora iedarbināšana**

1. Ieslēdziet motoru, vienu sekundi spiežot ieslēgšanas/izslēgšanas taustiņu (1).
2. Novietojiet avārijaptures magnētisko mikroshēmu uz stūres grozīkļa.
3. Pārslēdziet stūres grozīkli no neitrālās pozīcijas vajadzīgajā pozīcijā.

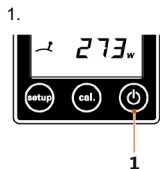

19. att. Ieslēgšanas/izslēgšanas taustiņš

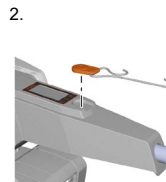

20. att. Stūres grozīklis

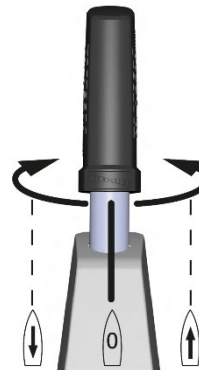
**6.3.2. Braukšana uz priekšu/atpakaļgaitā**

21. att. Stūres grozīklis

1. Atbilstoši darbiniet droseļvārsta sviru.
  - ▶ Uz priekšu
  - ▶ Atpakaļgaitā

### 6.3.3. Brauciena beigšana



22. att. Stūres grozītājs

1. Pagrieziet stūres grozītāji neitrālā pozīcijā.
2. Vienu sekundi spiediet ieslēgšanas/izslēgšanas taustiņu.
3. Noņemiet avārijaptures magnētisko mikroshēmu.

Motoru var izslēgt jebkurā darbības stāvoklī. Ja vienu stundu netiek veiktas nekādas darbības, Cruise sistēma automātiski izslēdzas.

Pēc katras lietošanas:

- Motors pilnībā jāizņem no ūdens.
- Sāļā vai iesāļā ūdenī motors jānoskalo ar svaigu ūdeni.

### 6.4. Svīru slēdži

#### **⚠ UZMANĪBU!**

**Saspiešanas risks motora savēršanas dēļ!**

**Iespējami viegli vai vidēji smagi savainojumi.**

- Sasverot motoru, izmantojot sviras slēdži, pārliecinieties, ka motora tuvumā neatrodas cilvēki.
- Sasverot motoru, nelieciet rokas mehānismos.



23. att. Taustiņi

Izmantojot divus taustiņus pie stūres grozītāja, motoru var savērt uz augšu un uz leju.

### Sasvēršana uz augšu

1. Nospiediet kreiso taustiņu pie stūres grozīkļa, skatiet "23. att. Taustiņi".
  - ▶ Motors tiek hidrauliski pagriezts uz augšu.



24. att. Motors pilnībā pagriezts uz augšu

### Sasvēršana uz leju

1. Nospiediet labo taustiņu pie stūres grozīkļa, skatiet "23. att. Taustiņi".
  - ▶ Motors tiek hidrauliski pagriezts uz leju.



25. att. Motors pilnībā pagriezts uz leju

## 6.5. Stūres pretestības iestatīšana

Sistēmai Cruise 10.0 T var iestatīt stūrēšanas pretestību. Atšķirībā no motoriem ar ārējo stūrēšanu šajā gadījumā nav berzes. Berze ļauj vieglāk noturēt laivas kursu.

Lai palielinātu pretestību, kustīniet sviru (1) pulksteņrādītāju kustības virzienā.

Lai samazinātu pretestību, kustīniet sviru (1) pretēji pulksteņrādītāju kustības virzienam.

Ar zem sviras esošo uzgriezni (2), izmantojot 10 mm atslēgu, var veikt pamatiestatījumu.

Lai palielinātu pretestību, grieziet uzgriezni (2) pretēji pulksteņrādītāju kustības virzienam.

Lai samazinātu pretestību, grieziet uzgriezni (2) pulksteņrādītāju kustības virzienā.

Sistēmas sliede reizi gadā jāieziež no abām pusēm ar nelielu daudzumu jūrmiecības smērvielas.

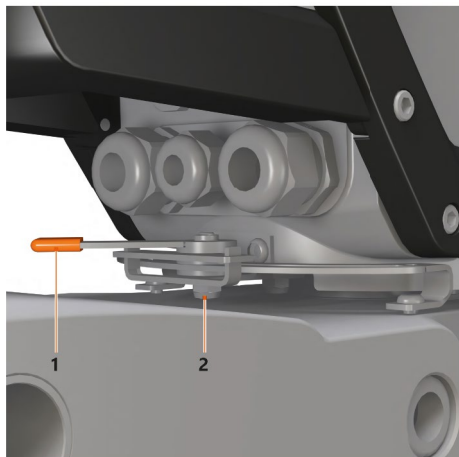

## 7. Laivas vilkšana

### UZMANĪBU!

**Piedzīņas komponentu bojājumi, saskaroties ar zemi vilkšanas laikā! Iespējami materiāli zaudējumi.**

- Brauciena laikā pārliecinieties, ka dzenskrūve un skegs nevar saskarties ar zemi.

### UZMANĪBU!

**Cruise sistēmas bojājumi, izmantojot sasvēršanas bloķētāju vilkšanas laikā! Iespējami materiāli zaudējumi.**

- Sasvērtā motora nostiprināšanai vilkšanas laikā neizmantojiet sasvēršanas bloķētāju pie pakaljala stiprinājuma.
- Vilkšanas laikā vārpstas nostiprināšanai izmantojiet piemērotu balstu, piemēram, koka klučus vai līdzīgus priekšmetus.

Velkot laivu ar uzstādītu piekarināmo motoru, motoram jābūt pilnībā noliektam uz leju, ja tas ir iespējams bez saskares ar zemi riska (ņemiet vērā nelīdzenas zemes ietekmi).

Ja nevar izslēgt saskares ar zemi risku brauciena laikā, kad motors ir noliekts uz leju, piekarināmais motors transportēšanai tiek sasvērts.

Ievērojiet attiecīgās valsts noteikumus attiecībā uz laivu vilkšanu.

## 8. Kļūdu ziņojumi

### Piedziņas sistēma

Rādījums	Cēlonis	Ko darīt
E02	Pārāk augsta statora temperatūra (pārkarsis motors)	Motoru var atkal lēnām darbināt pēc īsa gaidīšanas laika (apmēram 10 minūtes). Sazinieties ar Torqeedo servisu.
E05	Motors/dzenskrūve bloķēta	Pārslēdziet galveno slēdzi pozīcijā "OFF" (Izslēgts) un atvienojiet akumulatorus. Atbrīvojiet nobloķēto mehānismu un ar roku pagrieziet dzenskrūvi par vienu apgriezieni. Pieslēdziet akumulatorus atpakaļ pie sistēmas.
E06	Motoram pienāk pārāk zems spriegums	Zems akumulatora uzlādes līmenis. Ja nepieciešams, motoru var lēnām iedarbināt no apturēšanas pozīcijas.
E07	Motora pārstrāva	Turpiniet braukt ar zemu jaudu. Sazinieties ar Torqeedo servisu.
E08	Pārāk augsta vadības plates temperatūra	Motoru var atkal lēnām darbināt pēc īsa gaidīšanas laika (apmēram 10 minūtes). Sazinieties ar Torqeedo servisu.
E09	Ūdens ieplūde pilonā	Sazinieties ar Torqeedo servisu.
Rādījums	Cēlonis	Ko darīt
E21	Nepareiza tālvadības droseļvārsta kalibrēšana	Veiciet jaunu kalibrēšanu: <ol style="list-style-type: none"> <li>10 sekundes spiediet taustiņu CAL.</li> <li>▶ Displejā tiek parādīts rādījums <b>cal up</b>.</li> <li>Iestatiet droseļvārsta sviru uz pilnu gāzi turpgaitā.</li> <li>Nospiediet taustiņu CAL.</li> <li>▶ Displejā tiek parādīts rādījums <b>cal stp</b>.</li> <li>Iestatiet droseļvārsta sviru vidējā (apturēšanas) pozīcijā.</li> <li>Nospiediet taustiņu CAL.</li> <li>▶ Displejā tiek parādīts rādījums <b>cal dn</b>.</li> <li>Iestatiet droseļvārsta sviru uz pilnu gāzi atpakaļgaitā.</li> <li>Nospiediet taustiņu CAL.</li> </ol>
E22	Bojāts magnētiskais sensors	Veiciet jaunu kalibrēšanu, <b>skatiet "E21"</b> . Ja kļūdas kods rodas atkārtoti, sazinieties ar Torqeedo servisu.

Rādījums	Cēlonis	Ko darīt
E23	Nepareizs vērtību diapazons	Veiciet jaunu kalibrēšanu, <b>skatiet "E21"</b> .
E30	Motora sakaru kļūda	Pārbaudiet datu kabeļa spraudsavienojumus. Pārbaudiet kabeli. Ja nepieciešams, sazinieties ar Torqeedo servisu un nosauciet kļūdas kodu.
E32	Tālvadības droseļvārsta sakaru kļūda	Datu kabeļa spraudsavienojumu pārbaude. Pārbaudiet kabeli.
E33	Vispārīga sakaru kļūda	Pārbaudiet kabeļu spraudsavienojumus. Pārbaudiet kabeli. Izslēdziet un no jauna ieslēdziet motoru.
E34	Ieslēgta avārijapture	Iestatiet avārijaptures pogu atpakaļ nulles pozīcijā.
E43	Tukšs akumulators	Uzlādējiet akumulatoru. Ja nepieciešams, motoru var lēnām iedarbināt no apturēšanas pozīcijas.
Citi kļūdu kodi	Defekts	Sazinieties ar Torqeedo servisu un nosauciet kļūdas kodu. Pārbaudiet barošanas avotu, galveno drošinātāju un galveno slēdzi. Ja sprieguma padeve ir kārtībā: Sazinieties ar Torqeedo servisu.
Displejā nav rādījuma	Nav sprieguma padeves vai radies bojājums	Pārbaudiet barošanas avotu, galveno drošinātāju un galveno slēdzi. Ja sprieguma padeve ir kārtībā: Sazinieties ar Torqeedo servisu.

**Akumulators (attiecas tikai uz darbināšanu ar akumulatoru Power 48 5000)**

Rādījums	Cēlonis	Ko darīt
E70	Pārāk augsta/pārāk zema temperatūra uzlādes laikā	Novērsiet temperatūras neatbilstības cēloni, ja nepieciešamas, noņemiet lādētāju, lai tas atdziest. Izslēdziet un ieslēdziet akumulatoru.
E71	Pārāk augsta/pārāk zema temperatūra izlādes laikā	Novērsiet temperatūras neatbilstības cēloni, ja nepieciešamas, kādu laiku neizmantojiet akumulatoru, lai tas varētu atdzist. Izslēdziet un ieslēdziet akumulatoru.
E72	Pārāk augsta akumulatora FET temperatūra	Ļaujiet akumulatoram atdzist. Izslēdziet un ieslēdziet akumulatoru.
E73	Pārstrāva izlādes laikā	Novērsiet pārstrāvas cēloni. Izslēdziet un ieslēdziet akumulatoru.

Rādījums	Cēlonis	Ko darīt
E74	Pārstrāva uzlādes laikā	Noņemiet lādētāju. (Izmantojiet tikai Torqeedo lādētāju) izslēdziet un ieslēdziet akumulatoru.
E75	Pyro drošinātāja nostrāde	Sazinieties ar Torqeedo servisu.
E76	Akumulatora zemspriegums	Uzlādējiet akumulatoru.
Rādījums	Cēlonis	Ko darīt
E77	Pārspriegums uzlādes laikā	Noņemiet lādētāju (izmantojiet tikai Torqeedo lādētāju). Izslēdziet un ieslēdziet akumulatoru.
E78	Akumulatora pārmērīga uzlāde	Noņemiet lādētāju (izmantojiet tikai Torqeedo lādētāju). Izslēdziet un ieslēdziet akumulatoru.
E79	Akumulatora elektronikas kļūda	Sazinieties ar Torqeedo servisu.
E80	Dzijā izlāde	Sazinieties ar Torqeedo servisu.
E81	Ūdens sensora nostrāde	Pārļecinieties, vai akumulatora apkārtnē ir sausa, ja nepieciešams, noīriet akumulatoru un ūdens sensoru. Izslēdziet un ieslēdziet akumulatoru.
E82	Atšķirīgs uzlādes līmenis vairākiem akumulatoriem	Atvienojiet akumulatoru bloka savienojumus un pilnībā uzlādējiet katru akumulatoru atsevišķi.
E83	Programmatūras versijas kļūda, akumulators	Tika savstarpēji savienoti akumulatori ar dažādām programmatūras versijām. Sazinieties ar Torqeedo servisu.
E84	Akumulatoru skaits neatbilst numerācijai	Pārbaudiet akumulatoru savienojumus (paredzētais akumulatoru skaits ir parādīts displejā zem kļūdas koda). Ja nepieciešams, atkārtoti veiciet numurēšanu vai pa vienam pārbaudiet akumulatoru darbību, <b>skatiet 5.6.2. nodaļu "Borta datora ekspluatācijas sākšana ar akumulatoru Power 48 5000"</b>
E85	Viena akumulatora disbalanss	Nākamās uzlādes laikā neatvienojiet lādētāju no akumulatora pēc pilnas uzlādes sasniegšanas. Pēc uzlādes pabeigšanas atstājiet lādētāju pieslēgtu vēl vismaz 24 stundas.

Attiecībā uz visām kļūdām, kas šeit nav minētas, un attiecībā uz visām kļūdām, kuras neizdodas novērst, izmantojot iepriekš aprakstītos koriģējošos pasākumus, sazinieties ar Torqeedo servisu vai pilnvarotu servisa partneri.

## 9. Kopšana un serviss

### NORĀDĪJUMS

- Ja akumulatoriem vai citiem komponentiem ir mehāniski bojājumi, neturpiniet lietot Cruise sistēmu. Sazinieties ar Torqeedo servisu vai pilnvarotu servisa partneri.
- Vienmēr turiet Cruise sistēmas komponentus tīrus.
- Neglabājiet nekādus nepiederošus priekšmetus akumulatora komponentu zonā.

### NORĀDĪJUMS

Apkopes darbus drīkst veikt tikai kvalificēti speciālisti. Sazinieties ar Torqeedo servisu vai pilnvarotu servisa partneri.

Pirms apkopes un/vai tīrīšanas darbiem izpildiet šādus nosacījumus:

- Avārijaptures magnētiskā mikroshēma jāizvelk.
- Galvenajam slēdzim jābūt pozīcijā "OFF" (Izslēgts) vai nulles pozīcijā.

### 9.1. Sistēmas komponentu kopšana

#### BRĪDINĀJUMS!

**Dzenskrūves radītu savainojumu risks!**

**Iespējami vidēji smagi vai smagi savainojumi.**

- Veicot darbus pie dzenskrūves, vienmēr izslēdziet sistēmu ar galveno slēdzi.
- Novelciet avārijaptures magnētisko mikroshēmu.

### NORĀDĪJUMS

Ja rodas korozija vai krāsas bojājumi, uzdodiet tos profesionāli salabot.

Motora virsmas var tīrīt ar tirdzniecībā pieejamiem tīrīšanas līdzekļiem, plastmasas virsmas var apstrādāt ar instrumentu paneļiem paredzētu aerosolu.

Motora tīrīšanai varat izmantot jebkuru plastmasai piemērotu tīrīšanas līdzekli saskaņā ar ražotāja norādījumiem. Tirdzniecībā pieejamie instrumentu paneļu aerosoli, ko izmanto

automobiļu nozarē, labi iedarbojas uz Cruise sistēmas plastmasas virsmām.

Ja elementu vai akumulatora spaiļes ir netīras, tās var notīrīt ar tīru, sausu drānu.

### NORĀDĪJUMS

Power 48 5000 plastmasas virsmas tīriet tikai ar ūdeni samitrinātu drānu. Nekad neizmantojiet tīrīšanas līdzekļus. Elementi vai akumulatori nedrīkst nonākt saskarē ar šķīdinātājiem, piemēram, ar atšķaidītāju, spirtu, eļļu, pretrūsas līdzekļiem vai pret virsmu agresīviem līdzekļiem.

## 9.2. Kalibrēšana ar cita ražotāja akumulatoriem

Kalibrēšanas brauciens

#### BRĪDINĀJUMS!

**Nemanevrējama laiva ir bīstama dzīvībai!**

**Iespējams nopietns kaitējums veselībai vai nāve.**

- Pirms sākat braucienu, ievāciet informāciju par paredzēto brauciena apgabalu un pievērsiet uzmanību prognozētajiem laikapstākļiem un jūras apstākļiem.
- Atkarībā no laivas izmēra sagatavojiet parasto drošības aprīkojumu (enkuru, airus, sakaru aprīkojumu, ja nepieciešams, palīgdzinēju).
- Pirms brauciena pārbaudiet, vai sistēmai nav mehānisku bojājumu.
- Dodieties braucienā tikai, ja sistēma ir nevainojamā stāvoklī.

#### BRĪDINĀJUMS!

**Savainojumu risks nepareiza kalibrēšanas brauciena dēļ!**

**Iespējams nopietns kaitējums veselībai vai nāve.**

- Nostipriniet laivu pie piestātnes vai pietauvošanās vietas tā, lai tā nevarētu norauties.
- Kalibrēšanas laikā uz laivas vienmēr jāatrodas vienam cilvēkam.
- Pievērsiet uzmanību cilvēkiem ūdenī.

Kalibrēšanas brauciens ir nepieciešams, ja motors tiek izmantots ar cita ražotāja akumulatoriem. Pirms katras sezonas sākuma veiciet kalibrēšanas braucienu, lai borta dators varētu analizēt un ņemt vērā jūsu akumulatoru bloka novecošanos.

## NORĀDĪJUMS

- Kalibrēšanas laikā neizslēdziet sistēmu.
- Atkarībā no akumulatoru bloka lieluma var tikt iegūts ļoti ilgs darbības laiks.
- Ja kalibrēšanas brauciena laikā vēlaties uzraudzīt akumulatoru bloka sprieguma līmeni, kā sprieguma rādītāju varat izmantot daudzfunkciju displeju.

Rīkojieties šādi:

1. Uzlādējiet akumulatoru līdz 100%.
2. Divas reizes pēc kārtas īsi nospiediet taustiņu CAL.
  - ▶ Uzlādes līmenis borta datorā tiek iestatīts uz 100%.
3. Sāciet kalibrēšanas braucienu.
4. Kalibrēšanas brauciena laikā uzraugiet akumulatora uzlādes līmeni, lai jebkurā brīdī varētu atgriezties piestātnē vai laivu pietauvošanās vietā, lai tur varētu izlādēt akumulatoru.
5. Nostipriniet laivu pie piestātnes vai pietauvošanās vietas.
6. Atrodieties piestātnē vai laivas pietauvošanās vietā, izlādējiet akumulatoru.
  - ▶ Motora jaudas patēriņam kalibrēšanas brauciena pēdējā pusstundā jābūt no 50 līdz 400 vatiem.
  - ▶ Motors automātiski izslēdzas, un kalibrēšana ir pabeigta.

### 9.3. Servisa intervāli

Noteiktos intervālos vai pēc norādītajām darba stundām veicamos servisa darbus drīkst veikt tikai Torqeedo serviss vai pilnvaroti servisa partneri. Darbības pirms katras lietošanas reizes, kā arī anodu nomaiņu varat veikt pats

Ja paredzētie servisa darbi noteiktajos intervālos netiek veikti vai nav dokumentēti, garantija tiek anulēta. Pārliecinieties, ka veiktās apkopes ir reģistrētas jūsu servisa darbu žurnālā.

Servisa darbības	Pirms katras lietošanas	Reizi pusgadā vai pēc 100 darba stundām	Ik pēc 5 gadiem vai pēc 700 darba stundām (kas pienāk ātrāk)
Akumulatori un akumulatoru kabeļi	<ul style="list-style-type: none"> <li>■ Pārbaudīt izolācijas stāvokli</li> <li>■ Vizuāla pārbaude</li> <li>■ Nostiprināt per slīdēšanu un apgāšanos</li> <li>■ Pārbaudīt kabeļu skrūvsavienojumu stingrību</li> </ul>		
Citas Cruise sistēmas skrūves un tapas	<ul style="list-style-type: none"> <li>■ Pārbaudīt stingrību</li> </ul>		
Kabeļu savienojumi	<ul style="list-style-type: none"> <li>■ Pārbaudīt izolācijas stāvokli</li> <li>■ Pārbaudīt kabeļu skrūvsavienojumu stingrību</li> </ul>		
Elektroniskā droseļvārsta svira	<ul style="list-style-type: none"> <li>■ Pārbaudīt stabilitāti</li> <li>■ Pārbaudīt darbību</li> </ul>		
Bļivgredzeni			Pārbaude, ko veic sertificēts servisa partneris
Transmisijas vārpsta	<ul style="list-style-type: none"> <li>■ Vizuāla pārbaude</li> </ul>		Pārbaude, ko veic sertificēts servisa partneris
Aizsarganodi	<ul style="list-style-type: none"> <li>■ Vizuāla pārbaude</li> </ul>	Komplekta nomaiņa	
Sasvēršanas ierīce	<ul style="list-style-type: none"> <li>■ Pārbaudīt stabilitāti</li> <li>■ Pārbaudīt darbību</li> <li>■ Vizuāla pārbaude</li> <li>■ Pārbaudīt hermētiskumu</li> </ul>		

### 9.3.1. Rezerves daļas

## NORĀDĪJUMS

Lai saņemtu informāciju par rezerves daļām un rezerves daļu uzstādīšanu, sazinieties ar Torqeedo servisu vai pilnvarotu servisa partneri.

### 9.3.2. Aizsardzība pret koroziju

Izvēloties materiālus, liela uzmanība tika pievērsta augstai izturībai pret koroziju. Lielākā daļa Cruise sistēmā izmantoto materiālu, kā tas ir ierasts jūrniecības izstrādājumiem atpūtas sektorā, ir klasificēti kā izturīgi pret jūras ūdens iedarbību, nevis kā noturīgi pret jūras ūdens iedarbību.

Lai tomēr izvairītos no korozijas:

- Vienmēr uzglabājiet motoru sausu.
- Regulāri pārbaudiet aizsarganodus, ne vēlāk kā pēc 6 mēnešiem Vajadzības gadījumā mainiet anodus tikai kā komplektu.
- Ja izmantojat Cruise sistēmu saldūdenī, izmantojiet komplektā iekļautos alumīnija anodus. Ja izmantojat Cruise sistēmu sālsūdenī, jums ir papildus jāiegādājas cinka anodi.
- Regulāri apsmidziniet kabeļu kontaktus, datu kontaktligzdas un datu spraudņus ar Wetprotect vai līdzīgu līdzekli.
- Regulāri ieeļojiet tīkšskrūvju un stūres komponentu vītnes (piemēram, ar LiquiMoly).

## 9.4. Dzenskrūves un skega maiņa

### Dzenskrūves maiņa

#### **⚠ BRĪDINĀJUMS!**

**Dzenskrūves radītu savainojumu risks!**

**Iespējami vidēji smagi vai smagi savainojumi.**

- Veicot darbus pie dzenskrūves, vienmēr izslēdziet sistēmu ar galveno slēdzi.
- Novelciet avārijaptures magnētisko mikroshēmu.

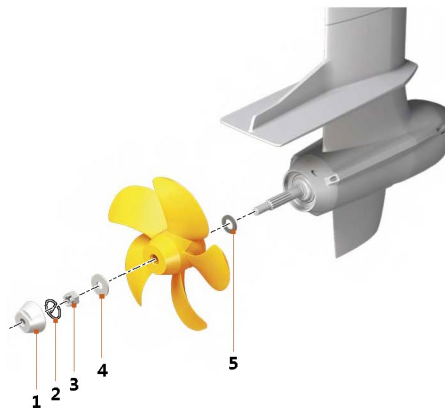

26. att. Dzenskrūves stiprinājums

- |   |                  |   |                              |
|---|------------------|---|------------------------------|
| 1 | Vārpstas anods   | 4 | Paplāksne                    |
| 2 | Šķelttapa        | 5 | Aksiālā piespiedējapoplāksne |
| 3 | Vainaguzgrieznis |   |                              |

**Demontāža**

1. Pārslēdziet akumulatora galveno slēdzi pozīcijā "OFF" (Izslēgts) vai nulles pozīcijā.
2. Noskrūvējiet vārpstas anodu (1) ar uzgriežņu atslēgu SW 32.
3. Noņemiet šķelttapu (2).
4. Noskrūvējiet vainaguzgriezni (3) (sprūdatslēga SW 24) un noņemiet paplāksni (4).
5. Novelciet dzenskrūvi.

**NORĀDĪJUMS**

Demontāžas un montāžas laikā uzmanieties, lai nepazaudētu aksiālo piespiedējapplāksni (5).

6. Vizuāli pārbaudiet, vai nav svešķermeņu, piemēram, makšķerauklu.

**Montāža**

Skatiet 5.2. nodaļu "Dzenskrūves un skega montāža".

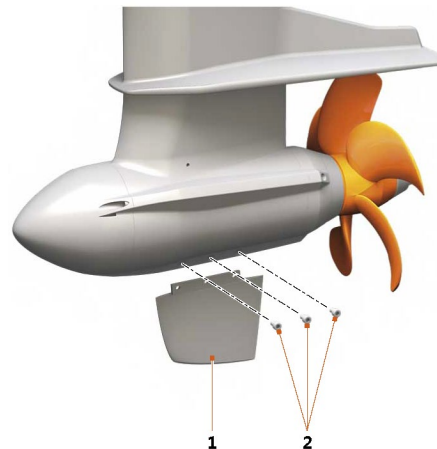
**Skega maiņa**

27. att. Skega stiprinājums

- |         |                     |
|---------|---------------------|
| 1 Skegs | 2 Alumīnija skrūves |
|---------|---------------------|

1. Atskrūvējiet trīs alumīnija skrūves (2).
2. Novelciet skegu (1).

**Montāža**

Skatiet 5.2. nodaļu "Dzenskrūves un skega montāža".

## 9.5. Aizsarganodu maiņa

### ⚠ UZMANĪBU!

**Saspiešanas risks nekontrolētas motora nokrišanas dēļ! Iespējami viegli vai vidēji smagi savainojumi.**

- Sasverot motoru, vienmēr izmantojiet savēršanas bloķētāju.

Aizsarganodi ir nolietojamās daļas, kas regulāri jāpārbauda un jāmaina. Tie aizsargā motoru pret koroziju. Lai nomaiņītu, dzenskrūve nav jānoņem. Kopā ir jānomaiņa pieci aizsarganodi. Anodi jāmaina kā komplekts.

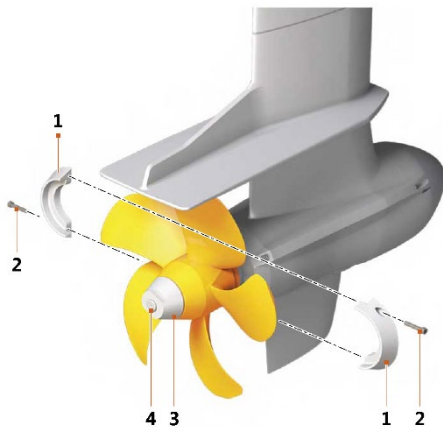

28. att. Anodi

- |                     |                  |
|---------------------|------------------|
| 1 Pusgredzena anodi | 3 Vārpstas anods |
| 2 Skrūves           | 4 Vārpsta        |

1. Atskrūvējiet skrūves (2) un noņemiet pusgredzena anodus (1), kas sastāv no diviem puslوكiem.
2. Ievietojiet jaunus pusgredzena anodus un pieskrūvējiet.
3. Nomainiet veco vārpstas anodu pret jaunu, izmantojot uzgriežņu atslēgu SW 32.

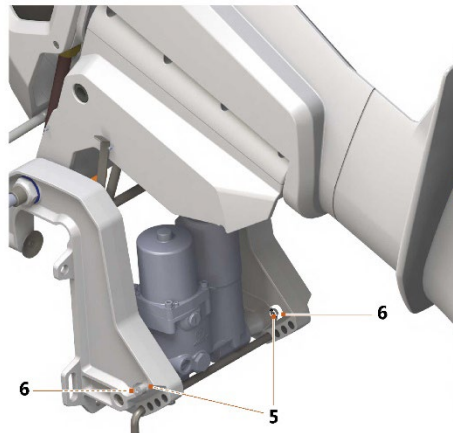

29. att. Aizsarganodi pie pakālgala stiprinājuma

- |                             |                                       |
|-----------------------------|---------------------------------------|
| 5 Iekšējās sešstūra skrūves | 6 Pakālgala stiprinājuma aizsarganodi |
|-----------------------------|---------------------------------------|

1. Pilnībā pagrieziet motoru uz augšu, izmantojot sviras slēdžus, **skatiet 6.4. nodaļu "Sviras slēdži"**.
2. Darbiniet sasvēršanas bloķētāju.
3. Atskrūvējiet pakalģala stiprinājuma aizsarganodu (6) iekšējā sešstūra skrūves (5) kreisajā un labajā pusē.
4. Ievietojiet un pieskrūvējiet jaunus pakalģala stiprinājuma (6) aizsarganodus.

## 9.6. Motora uzglabāšana

Ja vēlaties glabāt motoru uz augšu pagrieztā stāvoklī, nostiprināšanai izmantojiet bloķēšanas sviru (3) un ievietojiet bloķēšanas stieni (1) bloķēšanas atverē (2). Bloķēšanu izmantojiet arī šādos gadījumos:

- veicot darbus pie motora;
- lai atslodotu hidrauliku.

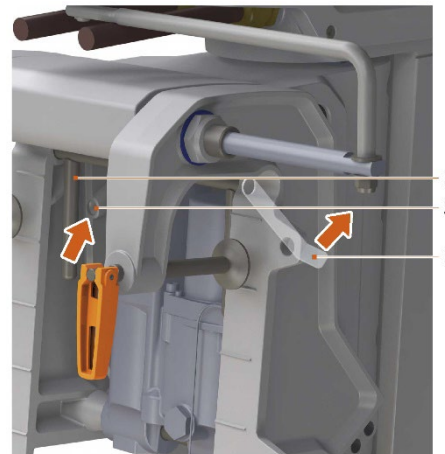

30. att. Bloķēšana

- |   |                    |   |                  |
|---|--------------------|---|------------------|
| 1 | Bloķēšanas stienis | 3 | Bloķēšanas svira |
| 2 | Bloķēšanas atvere  |   |                  |

## 10. Vispārīgie garantijas noteikumi

### 10.1. Garantija un atbildība

Likumā noteiktais garantijas laiks ir 24 mēneši, un tā attiecas uz visām Cruise sistēmas sastāvdaļām.

Garantijas periods sākas dienā, kad Cruise sistēma tiek piegādāta gala klientam.

### 10.2. Garantijas apjoms

Uzņēmums Torqeedo GmbH, Einsteinstrasse 901, 82234 Wessling, garantē Cruise sistēmas gala lietotājam, ka izstrādājumam nav materiālu un ražošanas defektu tālāk norādītajā garantijas darbības periodā. Uzņēmums Torqeedo atbildzinās gala lietotājam izmaksas, kas saistītas ar materiālu vai apstrādes defektu novēršanu. Šis atbildzināšanas pienākums neattiecas uz visām neparedzētajām izmaksām, kas radušās garantijas prasības dēļ, un visiem citiem finansiāliem zaudējumiem (piemēram, izmaksas par vilkšanu, telekomunikācijām, ēdināšanu, izmitināšanu, lietošanas zudumu, zaudētu laiku u.c.).

Garantija beidzas divus gadus pēc izstrādājuma piegādes gala lietotājam. Izstrādājumiem, kas tiek izmantoti – pat īslaicīgi – komerciāliem vai oficiāliem mērķiem, divu gadu garantija netiek piemērota.

Uz tiem attiecas likumā noteiktā garantija. Garantijas prasības iesniegšanas termiņš ir seši mēneši pēc defekta atklāšanas.

Uzņēmums Torqeedo pieņem lēmumu, vai bojātās daļas tiek salabotas vai nomainītas. Izplatītājiem un tirgotājiem, kas veic Torqeedo motoru remontdarbus, nav pilnvaru sniegt juridiski saistošus paziņojumus uzņēmuma Torqeedo vārdā.

Garantija neattiecas uz dilstošajām daļām un regulāro apkopi.

#### Uzņēmums Torqeedo ir tiesīgs noraidīt garantijas prasības, ja

- garantijas prasība nav iesniegta pareizi (it īpaši attiecībā uz saziņu pirms bojāto preču nosūtīšanas, pilnībā aizpildīta garantijas sertifikāta un pirkuma apliecinājuma klātbūtnē, sk. Garantijas process);
- izstrādājums ir izmantots noteikumiem neatbilstošā veidā;
- nav ievēroti drošības, rīkošanās un kopšanas norādījumi, kas sniegti lietošanas instrukcijā;
- nav ievēroti un dokumentēti norādītie servisa intervāli;
- iegādātā prece ir jebkāda veidā pārbūvēta, pārveidota vai aprīkota ar detaļām vai piederumiem, kas neietilpst Torqeedo īpaši apstiprinātajā vai ieteiktajā aprīkojumā;

- iepriekšējās apkopes vai remontus nav veikuši Torqeedo pilnvaroti uzņēmumi, vai tika izmantotas citas rezerves daļas, nevis oriģinālās rezerves daļas. Ja vien gala lietotājs nevar pierādīt, ka apstākļi, kas pamato garantijas prasības noraidīšanu, nav ietekmējuši defekta rašanos.

Papildus prasībām, kas izriet no šīs garantijas, gala lietotājam ir likumā noteiktās tiesības uz garantijas prasībām, kas izriet no viņa pirkuma līguma ar attiecīgo izplatītāju, kuru šie garantijas noteikumi neierobežo.

### 10.3. Garantijas process

Garantijas prasību izpildes priekšnoteikums ir tālāk aprakstītā garantijas procesa ievērošana.

**Lai garantijas prasību izskatīšana noritētu bez problēmām, lūdzu, ievērojiet šādus norādījumus:**

- Sūdzības gadījumā sazinieties ar Torqeedo servisu. No tā jūs vajadzības gadījumā saņemsiet RMA numuru.
- Lai Torqeedo serviss varētu apstrādāt jūsu sūdzību, lūdzu, sagatavojiet servisa pārbaužu žurnālu, pirkuma čeku un aizpildītu garantijas sertifikātu. Garantijas sertifikāta veidlapa ir pievienota šai instrukcijai. Informācijai garantijas sertifikātā, cita starpā, jāietver kontaktinformācija, informācija par izstrādājumu, par kuru tiek iesniegta sūdzība, sērijas numurs un īss problēmas apraksts.
- Ja transportējat izstrādājumus uz Torqeedo servisu, lūdzu, ņemiet vērā, ka garantija neattiecas uz nepareizu transportēšanu.

Ja jums ir kādi jautājumi par garantijas procesu, lūdzu, sazinieties ar mums, izmantojot aizmugurē norādīto kontaktinformāciju.

## 11. Piederumi

Artikula Nr.	Izstrādājums	Apraksts
1924-00	TorqTrac	Viedtālrūņa lietotne, kas paredzēta Travel 503/1003, Cruise T/R/FP, kā arī Ultralight modeļiem. Nodrošina lielāku borta datora displeju, nobraucamā attāluma rādīšanu kartē un daudzas citas priekšrocības. Nepieciešams viedtālrunis, kas atbalsta Bluetooth Low Energy®.
2104-00	Power 48 5000	Litija augstas veiktspējas akumulators, 5275 Wh, nominālais spriegums 44,4 V, uzlāde 5000 Wh, svars 36,5 kg, ieskaitot akumulatora pārvaldības sistēmu ar integrētu aizsardzību pret pārlādēšanu, īssavienojumu, dziļo izlādi, apgrieztu polaritāti, pārkaršanu un iegremdēšanu; ūdensnecaurlaidīgs IP67.
2213-00	Lādētājs 650 W, paredzēts Power 48 5000	Uzlādes jauda 650 W, uzlādē Power 48 5000 no 0 līdz 100% 10 stundās, ūdensnecaurlaidīgs IP 65.
2212-00	Ātrās uzlādes lādētājs 2900 W, paredzēts Power 48 5000	Uzlādes jauda 2900 W, uzlādē Power 48 5000 no 0 līdz 100% < 2 stundās, ūdensnecaurlaidīgs IP65.
1969-00	Kabeļu komplekts svina akumulatoriem	Kabeļu komplekts Cruise 10.0 motoru aprīkošanai, lai izmantotu ar svina akumulatoriem vai Power 24-3500 akumulatoriem.
1935-00	Anodu komplekts Al Cruise 10.0 T	Alumīnija anodu komplekts Cruise 10.0 T darbināšanai saldūdenī; sastāv no 1 vārpstas anoda, 2 pusgredzena anodiem, 2 gredzena anodiem.
1936-00	Anodu komplekts Zn Cruise 10.0 T	Cinka anodu komplekts Cruise 10.0 T darbināšanai sālsūdenī; sastāv no 1 vārpstas anoda, 2 pusgredzena anodiem, 2 gredzena anodiem.
1937-00	Rezerves dzenskrūve v15/p10k	Visiem Cruise 10.0 T modeļiem, kas optimizēti braukšanai ar lielu vilci un iegrīmi.
1938-00	Rezerves dzenskrūve v32/p10k	Ātrdarbības dzenskrūve visiem Cruise 10.0 T modeļiem, optimizēta glisēšanai.
1961-00	Rezerves dzenskrūve V22/p10k	Vidēja ātruma universālā dzenskrūve glisēšanai un iegrīmei.
1940-00	AGM/gela akumulatoru kabeļu tiltslēgi	Kabeļu tiltslēgi Cruise 10.0 T darbināšanai ar AGM/gela akumulatoriem. Sastāvdaļas: 4 kabeļi, 40 cm garums, 35 mm2 ar spaiļes kurpes pieslēgumu.
9259-00	Skegs, paredzēts Cruise 10.0 T	Pasargā piekarināmo motoru, ja notiek saskare ar zemi.

## 12. Utilizācija un apkārtējā vide

Torqeedo motori tiek izgatavoti saskaņā ar EK Direktīvu 2002/96. Šī direktīva regulē elektrisko un elektronisko iekārtu utilizāciju, lai nodrošinātu ilgtspējīgu vides aizsardzību.

Motoru var nodot savākšanas punktā saskaņā ar vietējiem noteikumiem. No turienes tas tiek nosūtīts pareizai utilizācijai.

### 12.1. Elektrisko un elektronisko iekārtu atkritumu utilizācija



31. att. Pārsvītrotā atkritumu tvertne

#### Klientiem ES valstīs

Uz Cruise sistēmu attiecas Eiropas Direktīva 2012/19/ES par elektrisko un elektronisko iekārtu atkritumiem (Waste Electrical and Electronic Equipment — WEEE), kā arī attiecīgie valsts tiesību akti. WEEE direktīva veido pamatu elektrisko un elektronisko iekārtu atkritumu apstrādei visā ES. Cruise sistēma ir marķēta ar pārsvītrotas atkritumu tvertnes simbolu, **skatiet "31. att. Pārsvītrotā atkritumu tvertne"**. Nolietotas elektriskās un elektroniskās iekārtas nedrīkst izmest kopā ar parastajiem sadzīves atkritumiem, jo tādējādi vidē var nonākt kaitīgas vielas, kas nelabvēlīgi ietekmē cilvēkus, dzīvniekus un augus un uzkrājas barības ķēdē un apkārtējā vidē. Turklāt tādējādi tiek zaudētas vērtīgas izejvielas. Lūdzu, atbrīvojieties no nolietotajām ierīcēm atsevišķā savākšanas punktā videi draudzīgā veidā un šajā nolūkā sazinieties ar Torqeedo servisu vai savu laivu būvētāju.

#### Klientiem citās valstīs

Uz Cruise sistēmu attiecas Eiropas Direktīva 2012/19/ES par elektrisko un elektronisko iekārtu atkritumiem. Mēs iesakām neizmest sistēmu parastajos sadzīves atkritumos, bet gan utilizēt šādu atkritumu savākšanas punktā videi draudzīgā veidā. Iespējams, tas ir noteikts arī jūsu valsts likumdošanā. Lūdzu, nodrošiniet, lai sistēma tiktu pareizi utilizēta saskaņā ar jūsu valstī spēkā esošajiem noteikumiem.

## 12.2. Akumulatoru utilizācija

Nekavējoties izņemiet nolietotos akumulatorus un ievērojiet tālāk sniegto īpašo informāciju par akumulatoru vai akumulatoru sistēmu utilizāciju:

#### Klientiem ES valstīs

Uz baterijām un akumulatoriem attiecas Eiropas Direktīva 2006/66/EK par (nolietotām) baterijām un (nolietotiem) akumulatoriem, kā arī attiecīgie valsts tiesību akti. Direktīva par akumulatoriem veido pamatu bateriju un akumulatoru atkritumu apstrādei visā ES. Mūsu baterijas vai akumulatori ir marķēti ar pārsvītrotas atkritumu tvertnes simbolu, **skatiet "31. att. Pārsvītrotā atkritumu tvertne"**. Zem šī simbola atrodas ietverto kaitīgo vielu apzīmējums, proti, "Pb" nozīmē svīnu, "Cd" attiecas uz kadmiju un "Hg" attiecas uz dzīvsudrabu. Nolietotas baterijas un nolietotus akumulatorus nedrīkst izmest kopā ar parastajiem sadzīves atkritumiem, jo tādējādi vidē var nonākt kaitīgas vielas, kas nelabvēlīgi ietekmē cilvēkus, dzīvniekus un augus un uzkrājas barības ķēdē un apkārtējā vidē. Turklāt tādējādi tiek zaudētas vērtīgas izejvielas. Lūdzu, nododiet vecās baterijas un vecos akumulatorus tikai īpaši tiem paredzētos savākšanas punktos, pārdevējam vai ražotājam; nodošana ir bez maksas.

#### Klientiem citās valstīs

Uz baterijām un akumulatoriem attiecas Eiropas Direktīva 2006/66/EK par (nolietotām) baterijām un (nolietotiem) akumulatoriem. Baterijas vai akumulatori ir marķēti ar pārsvītrotas atkritumu tvertnes simbolu, **skatiet "31. att. Pārsvītrotā atkritumu tvertne"**. Zem šī simbola atrodas ietverto kaitīgo vielu apzīmējums, proti, "Pb" nozīmē svīnu, "Cd" attiecas uz kadmiju un "Hg" attiecas uz dzīvsudrabu. Mēs iesakām neizmest baterijas vai akumulatorus sadzīves atkritumos, bet gan utilizēt šādu atkritumu savākšanas punktā. Iespējams, tas ir noteikts arī jūsu valsts likumdošanā. Lūdzu, nodrošiniet, lai akumulatori tiktu pareizi utilizēti saskaņā ar jūsu valstī spēkā esošajiem noteikumiem.

### 13. EK Atbilstības deklarācija

Tālāk norādītais ražojums

1243-00 Cruise 10.0 TS

1244-00 Cruise 10.0 TL

1245-00 Cruise 10.0 TXL

ar šo tiek paziņots par atbilstošu aizsardzības prasībām, kas noteiktas turpmāk minētajās direktīvās:

- EIROPAS PARLAMENTA UN PADOMES DIREKTĪVA **2014/30/ES** (2014. gada 26. februāris) par dalībvalstu tiesību aktu saskaņošanu attiecībā uz elektromagnētisko saderību (jaunākā versija)

Pielietotie saskaņotie standarti:

- **EN 61000-6-2:2005** — Elektromagnētiskā saderība (EMS). 6-2. daļa. Vispārīgās prasības. Traucējumnoturība rūpnieciskā vidē (IEC 61000-6-2:2005)
- **EN 61000-6-3:2007+A1:2011** — Elektromagnētiskā saderība (EMS). 6-3. daļa: Vispārīgās prasības. Traucējumu emisijas dzīvojamā, komerciālā un vieglās rūpniecības vidē (IEC 61000-6-3:2006 + A1:2010)
- EIROPAS PARLAMENTA UN PADOMES DIREKTĪVA **2014/35/ES** (2014. gada 26. februāris) par dalībvalstu tiesību aktu saskaņošanu attiecībā uz tādu elektroiekārtu laišanu tirgū, kuras paredzētas lietošanai noteiktās sprieguma robežās
- EIROPAS PARLAMENTA UN PADOMES DIREKTĪVA **2006/42/EK** (2006. gada 17. maijs) par mašīnām un ar ko groza DIREKTĪVU 95/16/EK (jaunākā versija) Pielietotais saskaņotais standarts:
- **EN 12100-1:2010** — Mašīnu drošība. Vispārīgie projektēšanas principi. Riska novērtējums un riska samazināšana

Atbildīgais par dokumentāciju II pielikuma 1. punkta izpratnē **A sadaļa. Nr. 2., 2006/42/EK**:

Vārds, Uzvārds:

Dankesreiter-Unterhinninghofen, Sylvia

Ieņemamais amats ražotāja uzņēmumā:

Standartu atbilstības vadītājs

Šī deklarācija attiecas uz visām vienībām, kas izgatavotas saskaņā ar attiecīgajiem ražošanas rasējumiem, kas ir daļa no tehniskās dokumentācijas.

**EK Atbilstības deklarācija**

Par šīs deklarācijas sagatavošanu ir atbildīgs ražotājs

Nosaukums: Torqeedo GmbH

Adrese: Einsteinstrasse 901, 82234 Wessling, Vācija

iesniedzējs

Vārds, Uzvārds:

Dr. Plieninger, Ralf, rīkotājdirektors

Ieņemamais amats ražotāja uzņēmumā:

Wessling, 08.08.2016.

Vieta/datums

Juridiski derīgs paraksts

Dokumenta numurs:

203-00011

Datums:

29.01.2020.

## 14. Autortiesības

Šī lietošanas instrukcija un tajā ietvertie teksti, zīmējumi, attēli un citi attēlojumi ir aizsargāti ar autortiesībām. Jebkāda veida pavairošana – arī daļēja –, kā arī satura izmantošana un/vai publicēšana bez ražotāja rakstiskas piekrišanas nav atļauta.

Pārkāpumu gadījumā tiks prasīta kompensācija par zaudējumiem. Tiek paturētas tiesības uz citām pretenzijām.

Uzņēmums Torqeedo patur tiesības mainīt šo dokumentu bez iepriekšēja brīdinājuma. Uzņēmums Torqeedo ir pelnīcis ievērojamas pūles, lai nodrošinātu, ka šajā lietošanas instrukcijā nav kļūdu un izlaidumu.

**Torqeedo servisa centrs****Eiropa, Vidējie Austrumi, Āfrika**

Torqeedo GmbH  
- Servisa centrs -  
Einsteinstrasse 901  
82234 Wessling  
[service@torqeedo.com](mailto:service@torqeedo.com)  
T +49 - 8153 - 92 15 - 100  
F +49 - 8153 - 92 15 - 329

**Ziemeļamerika**

Torqeedo Inc.  
171 Erick Street, Unit A1  
Crystal Lake, IL 60014  
ASV  
[service\\_usa@torqeedo.com](mailto:service_usa@torqeedo.com)  
T +1 - 815 - 444 88 06  
F +1 - 847 - 444 88 07

**Āzija, Klusā okeāna reģions**

Torqeedo Asia Pacific Ltd.  
Athenee Tower, 23rd Floor Wireless Road, Lumpini,  
Pathumwan, Bangkok 10330  
Taizeme  
[service\\_apac@torqeedo.com](mailto:service_apac@torqeedo.com)  
T +66 (0) 212 680 30  
F +66 (0) 212 680 80

**Torqeedo uzņēmums****Vācija**

Torqeedo GmbH  
Einsteinstrasse 901  
82234 Wessling  
[info@torqeedo.com](mailto:info@torqeedo.com)  
T +49 - 8153 - 92 15 - 100  
F +49 - 8153 - 92 15 - 319

**Ziemeļamerika**

Torqeedo Inc.  
171 Erick Street, Unit A- 1  
Crystal Lake, IL 60014  
ASV  
[usa@torqeedo.com](mailto:usa@torqeedo.com)  
T +1 - 815 - 444 88 06  
F +1 - 847 - 444 88 07

Datums:

29.01.2020.

Artikula numurs: **039-00399**

## Garantijas sertifikāts

Cienījamā kliente, godātais klient!

Mums patiesi rūp jūsu apmierinātība ar mūsu ražojumiem. Ja gadās, ka izstrādājumam ir defekts, neraugoties uz rūpību, ko mēs veltām ražošanas un testēšanas laikā, mums ir svarīgi ātri un bez liekas birokrātijas sniegt jums palīdzību.

Laī pārbaudītu jūsu garantijas prasību un bez problēmām izskatītu garantijas lietas, mums ir nepieciešama jūsu iesaistīšanās:

- Lūdzu, pilnībā aizpildiet šo garantijas sertifikātu.
- Lūdzu, iesniedziet pirkumu apliecināša dokumenta kopiju (kases čeks, rēķins, kvīts).
- Atrodiet tuvāko servisa atrašanās vietu vietnē [www.torqee-do.com/service-center/service-standorte](http://www.torqee-do.com/service-center/service-standorte), kur atradīsiet visu adresu sarakstu. Ja sūtāt savu izstrādājumu uz Torqeedo servisa centru Veslingā, jums būs nepieciešams atsauces numurs, kuru varat pieprasīt pa tālruni vai e-pastā. Bez atsauces numura jūsu sūtījumu tur nevarēs pieņemt. Ja sūtāt savu izstrādājumu uz citu servisa centru, lūdzu, pirms nosūtīšanas pārrunāriet procedūru ar attiecīgo servisa partneri.
- Lūdzu, pārliecinieties, ka transportēšanas iepakojums ir atbilstošs.
- Uzmanību, nosūtot akumulatorus: Akumulatori ir deklarēti kā ANO 9. klases bīstamas preces. Sūtīšanai ar transporta uzņēmumu starpniecību ir jānotiek saskaņā ar bīstamo kravu noteikumiem un oriģinālajā iepakojumā!
- Lūdzu, ievērojiet garantijas nosacījumus, kas norādīti attiecīgajā lietošanas instrukcijā.

### Kontaktinformācija

Vārds	Uzvārds
Iela	Valsts
Tālrunis	Pasta indekss, vieta
E-pasts	Mobilais tālrunis
ja ir: Klienta Nr.	

### Reklamācijas informācija

Precīzs izstrādājuma apzīmējums	Sērijas numurs
Iegādes datums	Darba stundas (apm.)
Tirgotājs, pie kura izstrādājums iegādāts	Tirgotāja adrese (pasta indekss, vieta, valsts)
Detalizēts problēmas apraksts (ieskaitot kļūdas ziņojumu, kurā situācijā radās kļūda utt.)	
Atsauces numurs (nosūtot Torqeedo servisa centram Veslingā nepieciešams obligāti, citādi sūtījumu nav iespējams pieņemt)	

Paldies par sadarbību! Jūsu Torqeedo serviss.